

CATALOG 2021



CATALOG 2021

Sofa



3人掛アームソファ



Living table: TREPPI

「心地よいソファ」の原点 不動のロングセラーモデル

A・SOFA 10 エーソファ 10
design : ARFLEX JAPAN R&D / アルフレックス ジャパン R&D

アルフレックスの「A」をその名に冠し、1986年の発売以来30年以上愛されるロングセラー。ベースシートを構成するウレタンの性質や積層を徹底的に研究し、多くの人が「心地よい」と感じるベストな柔らかさをつくり上げています。ファブリックの張り分けや、クッション部分のバイピングによるコーディネート楽しさも魅力です。

Product information : A・SOFA 10

Product information : A・SOFA MEDIUM 10

ワイド2人掛アームソファ W.1860 D.950 H.800 SH.395
 3人掛アームソファ W.2060 D.950 H.800 SH.395
 4人掛アームソファ W.2290 D.950 H.800 SH.395
 ワイド4人掛アームソファ W.2550 D.950 H.800 SH.395
 オットマン(キャスター付) W.700 D.570 H.395
 オットマン(固定脚) W.700 D.570 H.391
 バックレスト、アーム: 硬質モールドウレタン、ウレタン
 シート: ウレタン
 クッション: ウレタン、フェザー
 カバーリング仕様

2人掛アームソファ W.1500 D.800 H.800 SH.395
 ワイド2人掛アームソファ W.1750 D.800 H.800 SH.395
 3人掛アームソファ W.2000 D.800 H.800 SH.395
 バックレスト、アーム: 硬質モールドウレタン、ウレタン
 シート: ウレタン
 クッション: ウレタン、フェザー
 カバーリング仕様



ワイド2人掛アームソファ



3人掛アームソファ



4人掛アームソファ



ワイド4人掛アームソファ



オットマン

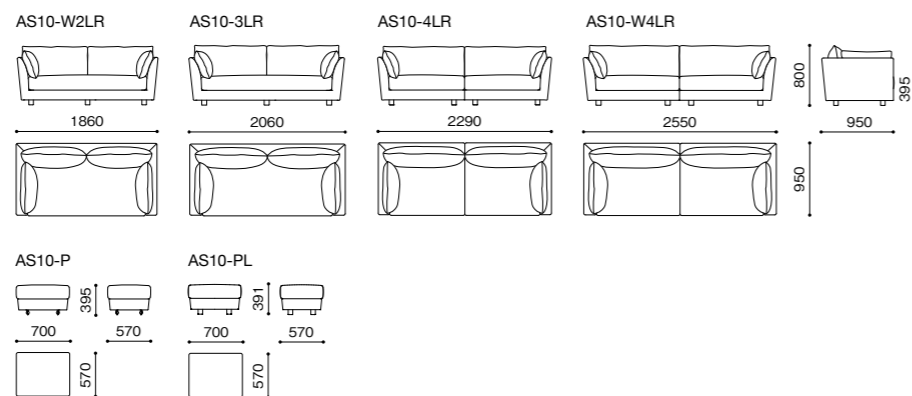
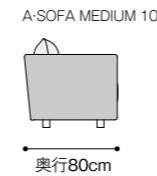
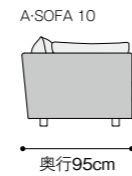

A・SOFA 10 エー・ソファ 10
 design : ARFLEX JAPAN R&D / アルフレックス ジャパン R&D



2人掛アームソファ



ワイド2人掛アームソファ



3人掛アームソファ

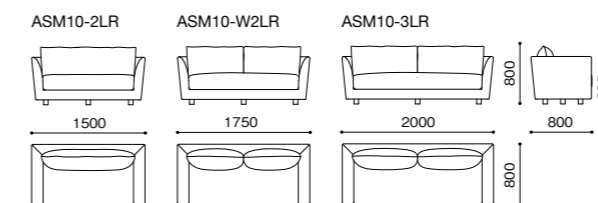

A・SOFA MEDIUM 10 エー・ソファ ミディアム 10
 design : ARFLEX JAPAN R&D / アルフレックス ジャパン R&D

〈A・SOFA 10〉の心地よさはそのまま、
 限られたスペースでもレイアウトしやすいサイズ感に。
 小柄な方にも座りやすいコンパクトモデルです。



シャープな脚部と
ふくよかなクッションのコントラスト

BOURG フール
design : Patrick Norguet / パトリック・ノルゲ

Product information : BOURG

110アームソファ	W.1070 D.875 H.750 SH.450
180アームソファ	W.1770 D.875 H.750 SH.450
200アームソファ	W.2010 D.875 H.750 SH.450
230アームソファ	W.2250 D.875 H.750 SH.450
260アームソファ	W.2590 D.875 H.750 SH.450
300アームソファ	W.2950 D.875 H.750 SH.450
85シート	W.875 D.840 SH.450
100シート	W.995 D.840 SH.450
110シート	W.1115 D.840 SH.450
180片アームカウチ	W.1730 D.875 H.750 SH.450
200片アームカウチ	W.1975 D.875 H.750 SH.450
パネル	SHP (超硬質発泡ポリウレタン)
クッション	ウレタン、フェザー
ボルスタークッション	ウレタン
脚部	スチール2種
カバーリング仕様	

脚部

MGY
メタリックグレーPHS
ヘアラインシルバー

300アームソファ



260アームソファ



230アームソファ+100シート



200アームソファ



180アームソファ



110アームソファ



200右アームカウチ



180左アームカウチ

たっぷりとしたクッションとシャープな脚部の対比が美しいソファ。
4層のウレタンと贅沢に使用したフェザーにより、ファーストタッチの柔らかさと心地よいホールド感を実現しました。
アームと背のクッションは本体にファスナー固定されているためレザーでも滑りにくく、常に美しい表情をキープ。
クラシックなボルスタークッションや単体で使えるカウチなど、空間演出性の高い仕様もご用意しています。



(ボルスタークッション)

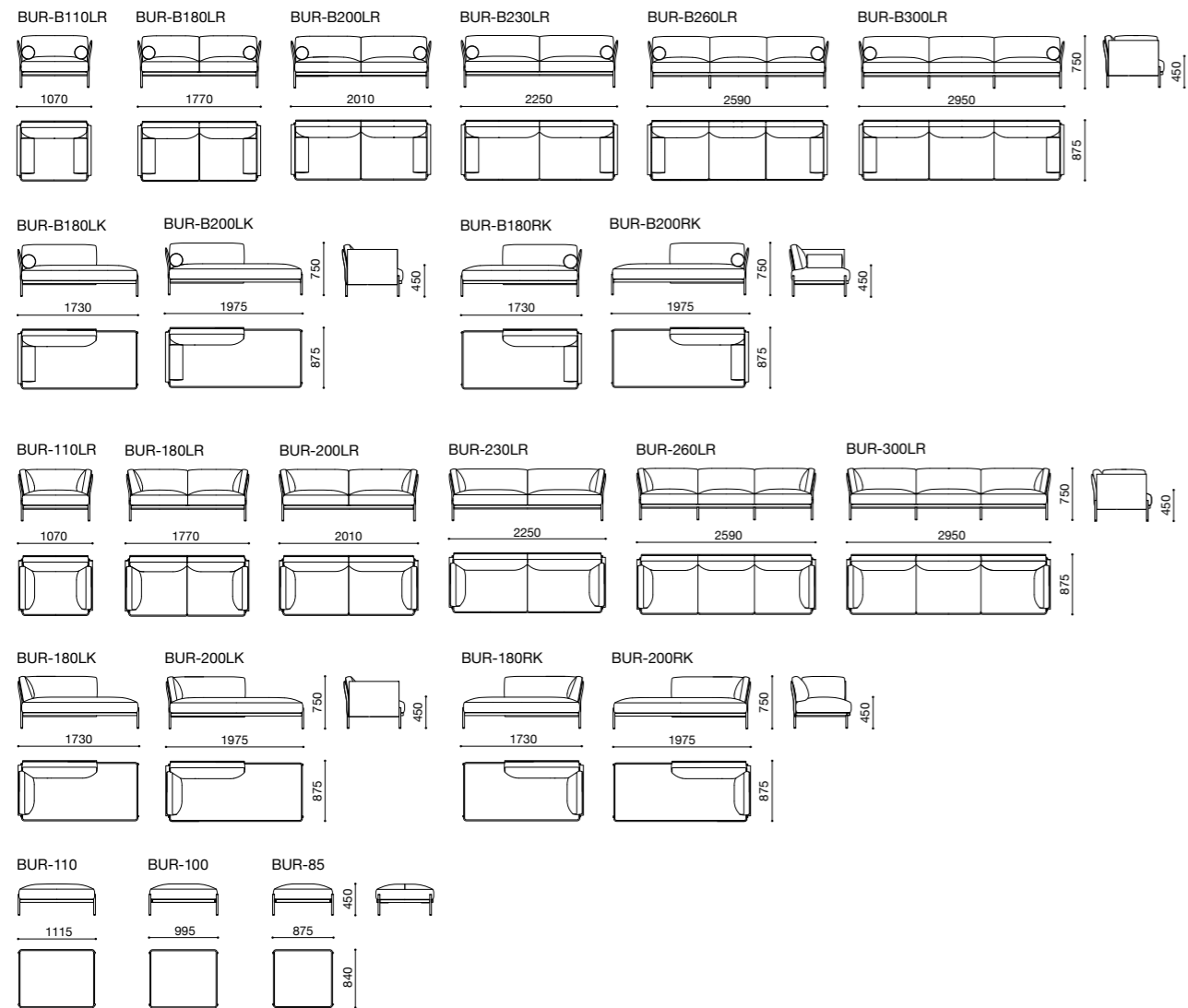

BOURG フール
design : Patrick Norguet / パトリック・ノルゲ



Living table: RIVOLI



Living table(左): CUBO / (右): S.21



140アームソファ



200アームソファ



Living table: TREPPI

パブリックスペースにもふさわしい
フォーマルな座り心地

BOURG LOUNGE フール ラウンジ

design : Patrick Norguet / パトリック・ノルゲ

ソファ(BOURG)のイメージを踏襲しながら、応接室やラウンジなど、よりフォーマルな用途に適したデザイン。着座姿勢を正しやすいシートに張りを持たせ、奥行きをややコンパクトに設定しています。背のクッションには復元力の高いマイクロファイバーを充填。こまめなメンテナンスをせずとも美しさを保ちやすく、パブリックスペースにも最適です。

Product information : [BOURG LOUNGE](#)



80 アームソファ W.770 D.780 H.750 SH.450
140 アームソファ W.1380 D.780 H.750 SH.450
200 アームソファ W.1990 D.780 H.750 SH.450
パネル: SHP (超硬質発泡ポリウレタン)
シート: ウレタン
バックレストクッション: マイクロファイバー
脚部: スチール2種
カバーリング仕様

脚部



MGY
メタリックグレー

PHS
ヘアラインシルバー



80アームソファ

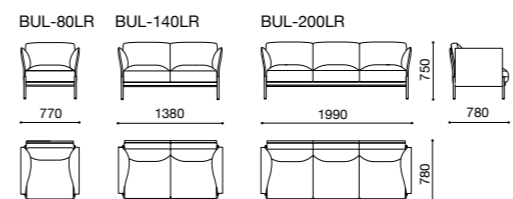



Lounge chair: FABIO / Living table (中央): ERA / (右): CLIPS

Product information : BRERA

1ユニットは2シートまたは3シート
 それぞれ両アーム、片アーム、アームレス、ペニンシュラ(背の無い)ユニットあり
 アーム：合板・フェルト
 シートクッション：ウレタン、フェザー
 バックレストクッション：マイクロファイバー、フェザー
 脚部：ステンレス鏡面仕上げ
 カバーリング仕様

脚部



ステンレス鏡面仕上げ



270右アームソファペニンシュラ



280アームソファ



185左アームソファペニンシュラ+270右アームソファ

イタリアの洗練薫るデザイン
 多彩な展開と心地よさも一台で

BRERA プレラ
 design : Sergio Brioschi /セルジオ・ブリオスキ

レイアウトの自由度が高いユニット展開型でありながら、ゆとりのある座り心地を実現したラグジュアリーモデルです。レザー張りの似合うスリムなフレームにリッチなバックレストクッション、脚元で上品に輝くステンレスの脚部。生粋のミラネーゼであるセルジオ・ブリオスキの哲学が、すべてのディテールに宿っています。

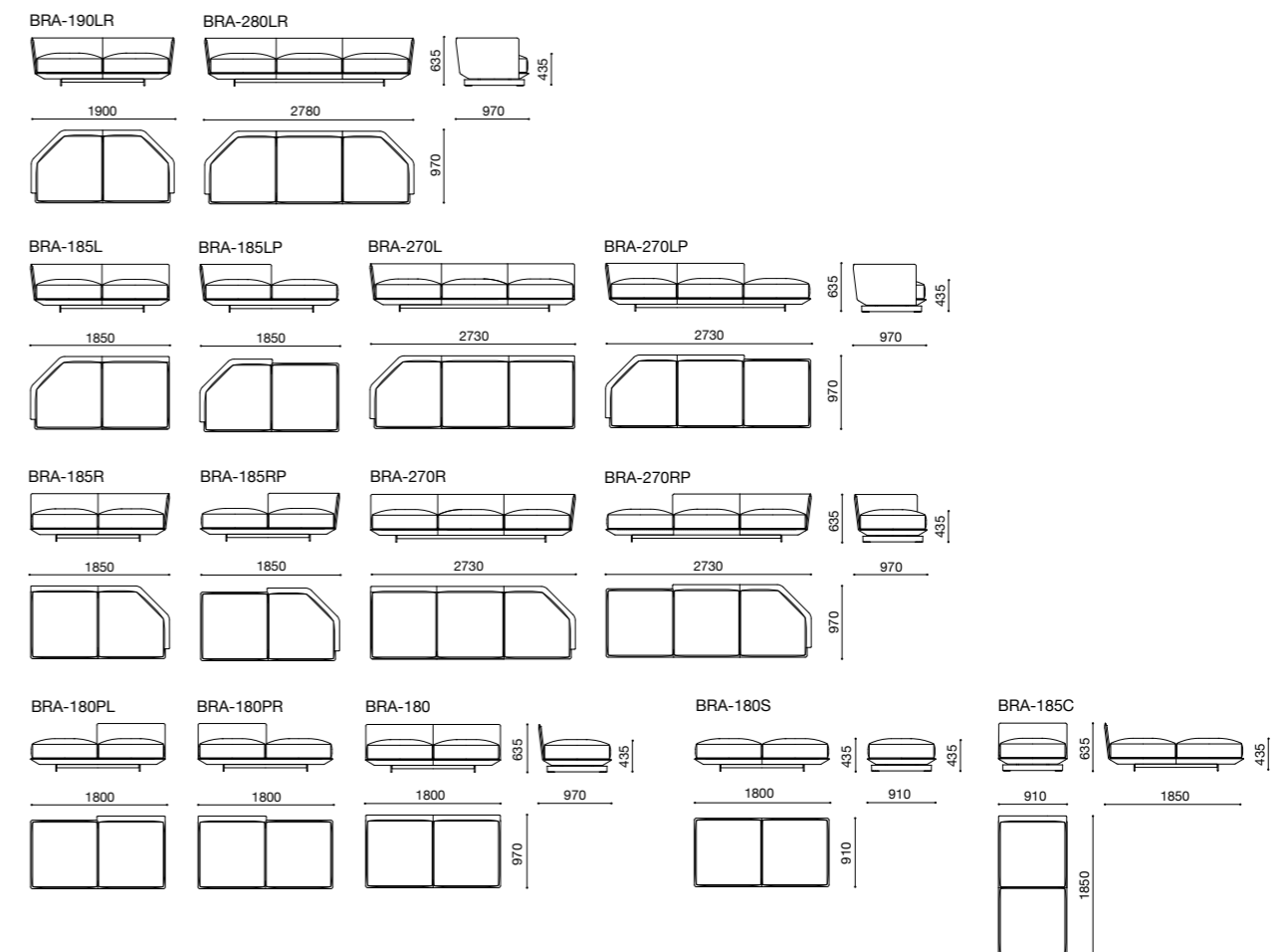



CASTELLO カステッロ
design : Sergio Brioschi / セルジオ・ブリオスキ

Lounge chair: ELSA



80 シート + 97 アームレスソファ×3 + 133 左コーナーソファ + 133 右ワイドアームソファ



133 左ワイドアームソファ + 97 アームレスソファ ×2 + 80 シート + 133 右ワイドアームソファ



Product information : CASTELLO

バックレスト、アーム: モールドウレタン
 シート: ウレタン、マイクロファイバー
 バックレストクッション: マイクロファイバー
 ベースプロファイル: アルミ粉体塗装2色
 カバーリング仕様

ベースプロファイル(下部)



MGY
メタリックグレー

MBE
メタリックベージュ



109 左アームソファ + 85 アームレスソファ + 109 右アームソファ



133 左ワイドアームソファ + 97 アームレスソファ + 133 右ワイドアームソファ

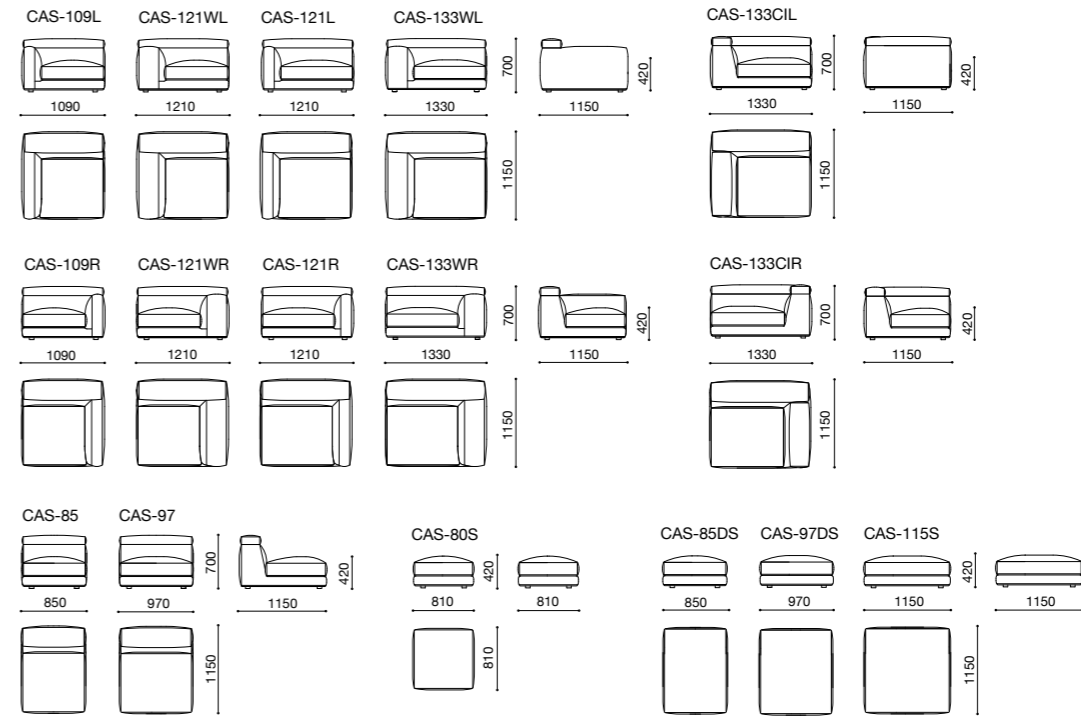

堂々たる風格
 1人1シートの贅沢な座り心地

城(伊語:castello)を思わせる、威風堂々とした佇まい。肩口から後頭部までをサポートするヘッドレストはハイバックのような心地よさをもたらすと同時に、城壁を思わせる力強い水平ラインが、見たいにも風格を与えます。ウレタンとマイクロファイバーを積層したシートは、柔らかく沈み込みながらも安定感のある座り心地。高い復元力によりシワの戻りも早く、美しい表情をキープします。脚元のメタルベースプロファイルやバックレストクッションのステッチなど、随所にこだわりの意匠が光ります。

CASTELLO カステッロ
 design : Sergio Brioschi / セルジオ・ブリオスキ

Product information : CASTELLO (Table)

コーヒーテーブル4種、コーナーコンソール1種
 本体:オーク材5色

本体



ONC オークナチュラル
 OGY オークグレイ
 OGGY オークチャコールグレイ
 OMBN オークマープラタン
 OCBN オークヒーブプラタン

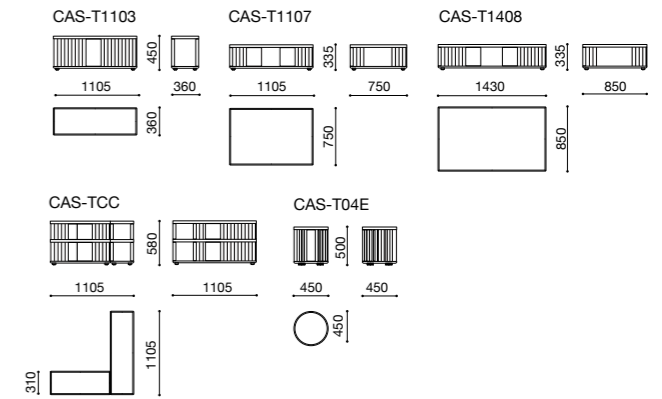

CASTELLO カステッロ (Table)
 design : Sergio Brioschi / セルジオ・ブリオスキ

端正な縦格子のテーブルシリーズはソファ(CASTELLO)と組み合わせた際に最も美しく見えるサイズに設定。
 見る角度によって表情を変えるプレート形状の格子、わずかに立ち上がりをつけた天板など、工芸的な美しさでソファを彩ります。





Product information : ERA

奥行きはレギュラー(96cm)とディープ(111cm)の2タイプ
 シート：ウレタン
 バックレスト、アーム：軟質モールドウレタン
 バックレストクッション：マイクロファイバー
 脚部：アルミダイキャスト粉体塗装メタリックグレー (MGY)
 カバーリング仕様

脚部

MGY
メタリックグレー

装飾のないデザインに宿る 精緻なディテール

カジュアルかつ上質、シンプルでありながら心地よい。
 そんな今日のライフスタイルを見据えた、次世代のスタンダードモデルです。
 シートのわずかなふくらみ、しなやかな脚部形状、ステッチの幅に至るまで
 綿密に検討を重ね、時代を超える普遍的な美しさを具現化しました。
 空間を圧迫しない低めのプロポーションでありながら、ほどよく沈み込むリッチな座り心地を体感できます。

ERA エラ
 design : C.O.D. / シー・オー・ディー



リラックス160左アームソファ+160右アームソファ



リラックス160左アームソファ+180右アームソファ



ディープリラックス160左アームソファ+ディープ200右アームソファ

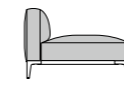

奥行96cm

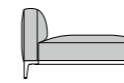

奥行111cm



ディープ160左アームソファ+ディープ160右アームソファ

(レギュラー 奥行き96cm)

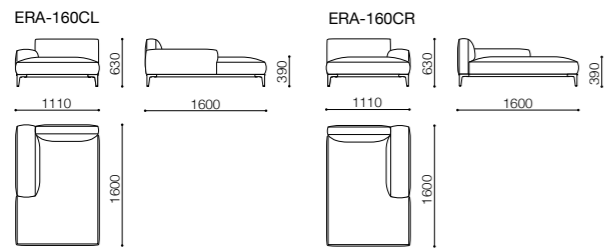
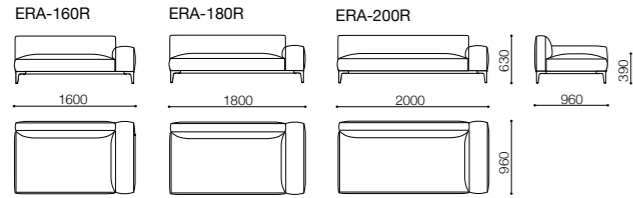
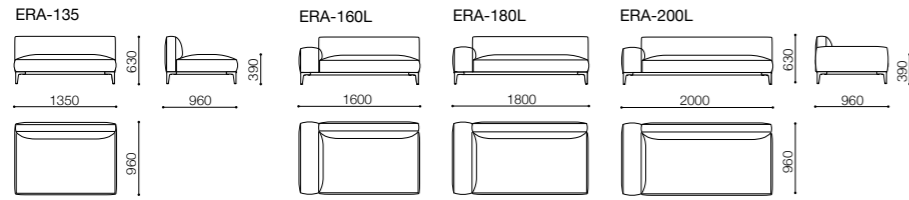

(ディープ 奥行き111cm)

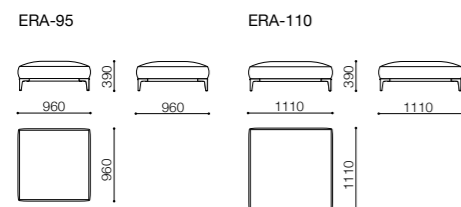
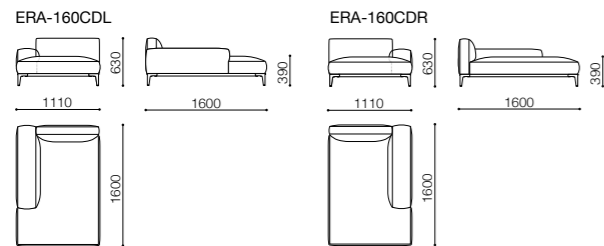
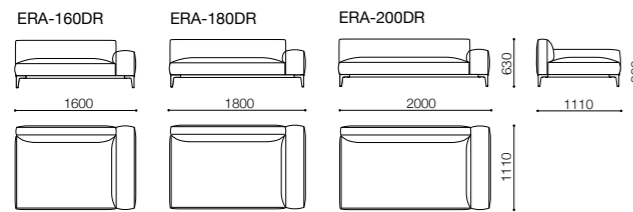
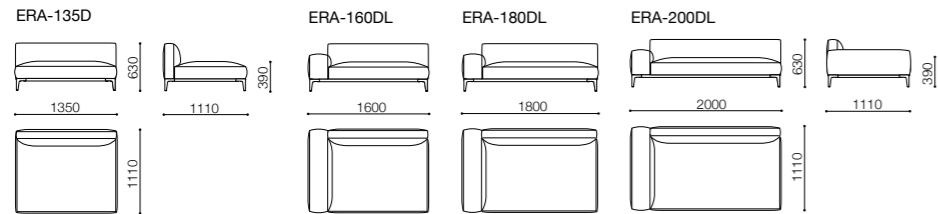



Living table: ERA Lounge chair: LUCIA

Product information : GALE

アームの高さはハイ(51cm)とロー(41.5cm)の2タイプ
 シート:ウレタン、ダウン
 バックレスト、アーム:軟質モールドウレタン、硬質モールドウレタン
 クッション:ダウン、フェザー、マイクロファイバー
 カバーリング仕様



柔らかな羽毛に包まれる
 最高級の贅沢

GALE ガーレ
 design : ARFLEX JAPAN R&D / アルフレックス ジャパン R&D

シートとバックレストクッションには、上質なフェザーとダウンをふんだんに使用。
 「極上のソファをつくる」という開発テーマにふさわしく、
 この上なく柔らかく、全身を包み込まれるような座り心地に仕上げました。
 安定感のあるモールドウレタンのバックレストとワイドアームは、軽く腰掛けたり、本やトレイなどを置くことも可能です。



選べる座り心地

シートクッションは、
 非常に柔らかな「ベリーソフト」タイプの他に、
 「ソフト」タイプもお選びいただけます。



160左アームソファ+ハイアームリラックス170右アームソファ



160左アームソファ+160アームレスソファ+ハイアームリラックス170右アームソファ

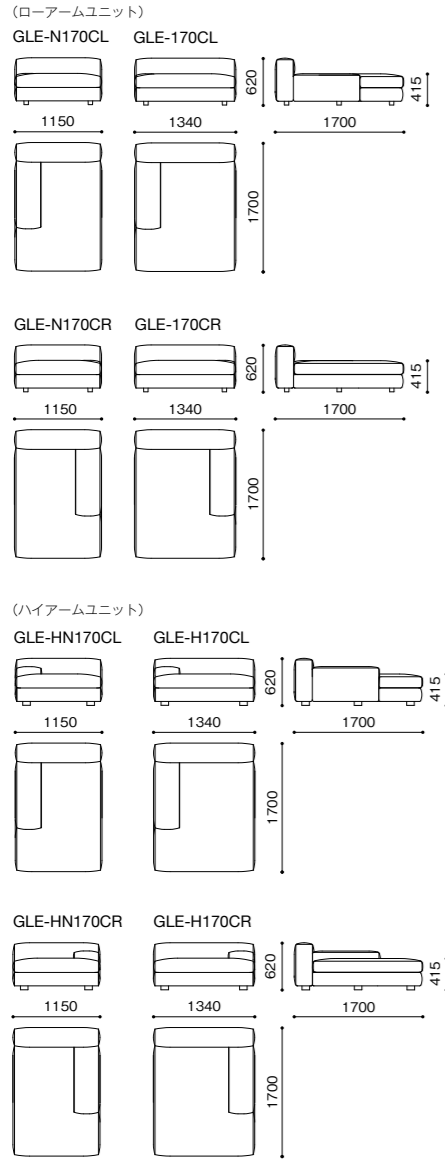

Lounge chair: FABIO Living table(中央): ARENA / (右): RIVOLI

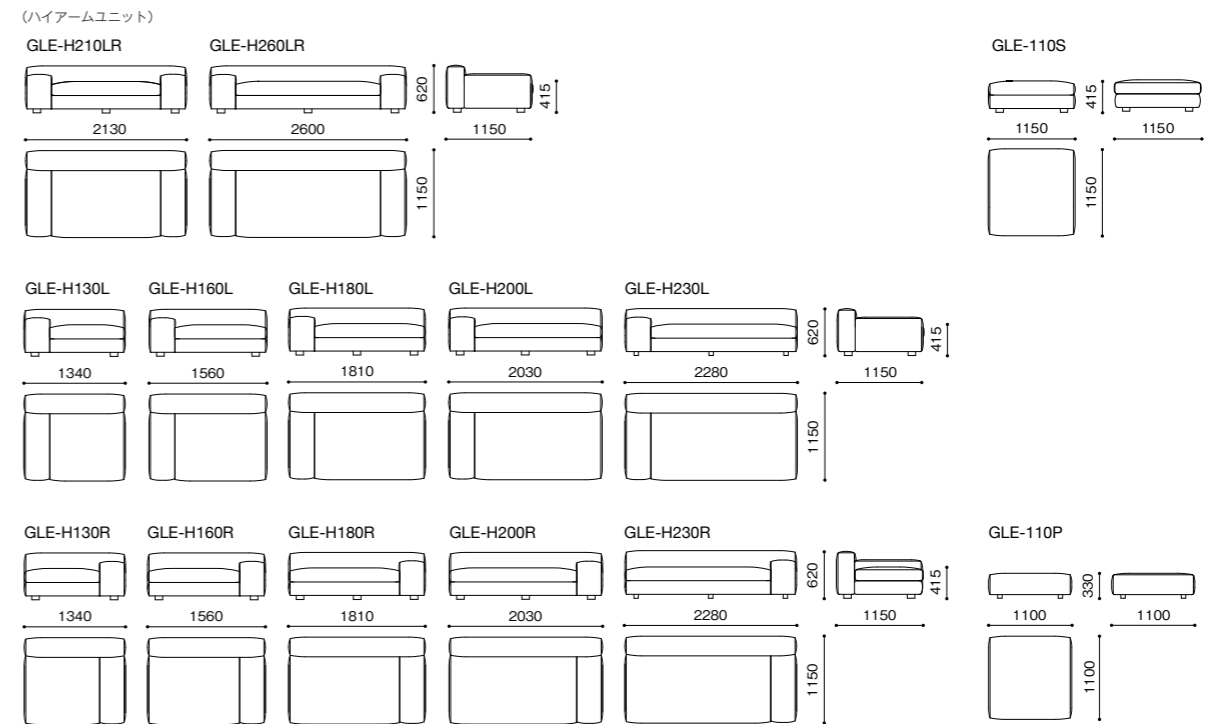
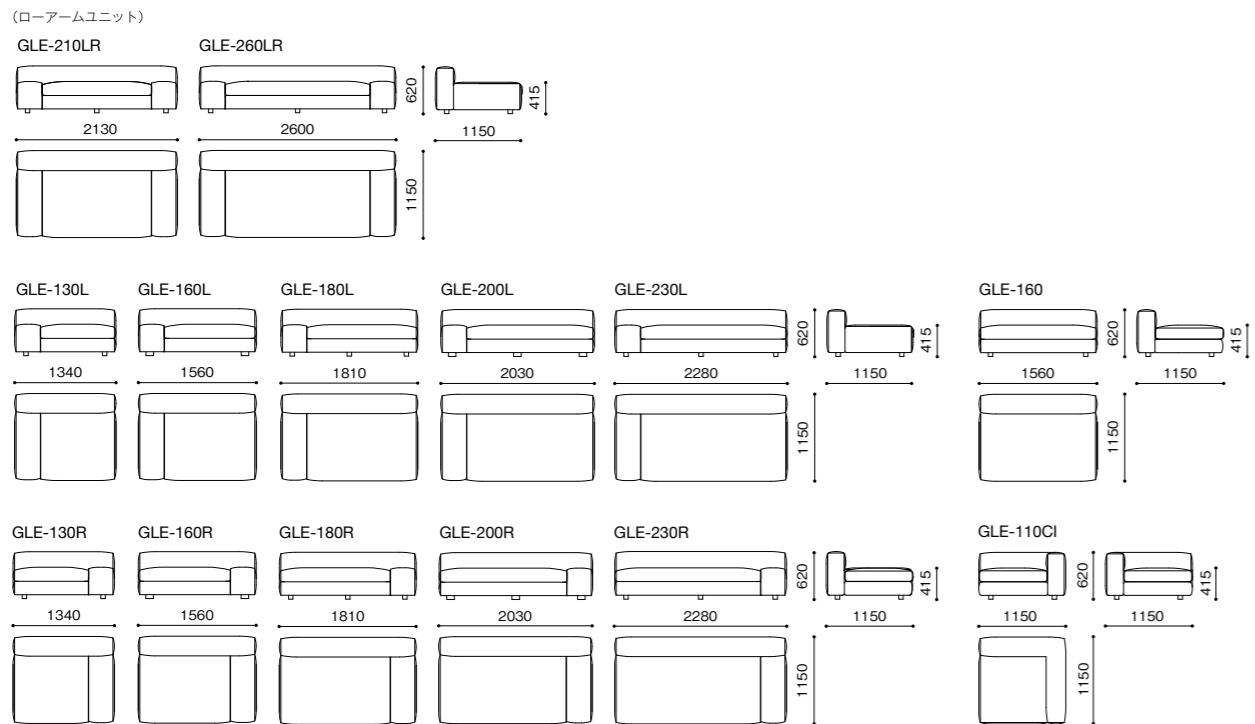



Living table(左): BRERA / (右): CLIPS

Product information : MILAN

片アーム、アームレス、リラックスのほか
 ラウンドユニット、アングルユニット2タイプあり
 シート：ウレタン
 バックレスト、アーム：軟質モールドウレタン
 バックレストクッション：マイクロファイバー
 カバーリング仕様



ダイナミックな異型ユニットがもたらす
 新しいくつろぎの形

MILAN ミラン
 design : Ludovica+Roberto Palomba / ルドヴィカ+ロベルト・パロンバ

大型のアングルユニットやラウンドユニットを用いて、従来のリビングとは一線を画す、躍動感のある空間を演出。
 ストレート、L字、鈍角の構成など自由なレイアウトが可能です。
 幾層ものウレタンで構成した柔らかなシートと身体をしっかり受け止めるマイクロファイバーのバックレストクッションが
 深くリラックス感のある座り心地をもたらします。



180アームレスソファ左ベニンシュラ+210アームレスアングルソファ右ベニンシュラ



170左アームソファ+150アームレスソファ右ベニンシュラ+150アームレスソファ+ディープ190右アームアングルソファ



100シート+150アームレスソファ+ワイド145リラックス右アームソファ



170左アームソファ+170左コーナーソファ+150アームレスソファ+ワイド145リラックス右アームソファ

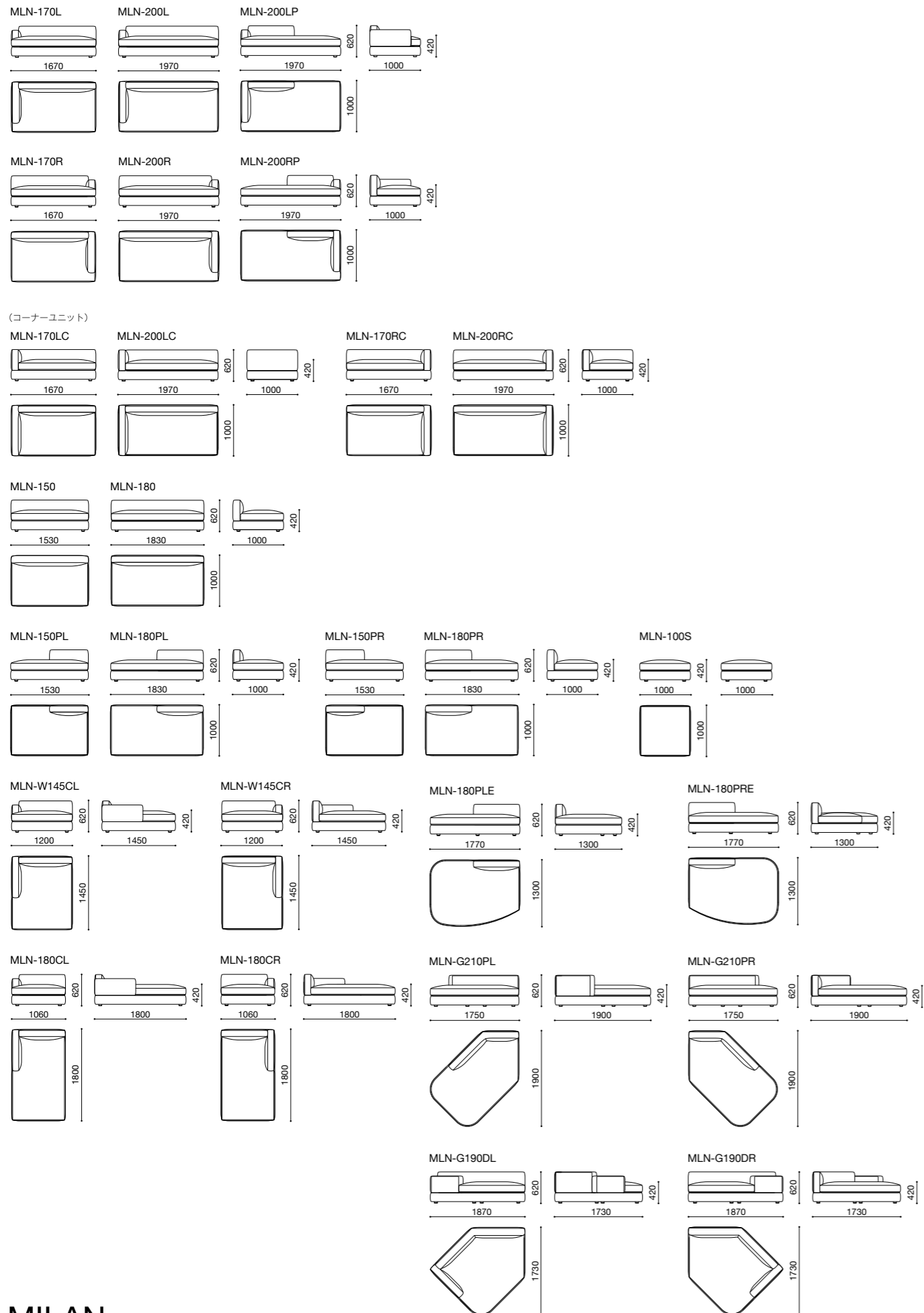



Lounge chair: LUCIA Living table: S.21



程よいボリューム、軽やかな存在感
高めのシートで立ち座りスマート

MAGENTA マジエンタ
design : Sergio Brioschi / セルジオ・ブリオスキ

シートの高さは、ハイとローの2タイプを用意。
立ち座りの楽なハイタイプは日常づかいに最適で、ロータイプはリラックス感のある座り心地をもたらします。
シャープな輪郭線に対し、ふっくらとしたシートやパイピング風のアームが豊かな表情を演出。
両アーム単体はもちろんL字展開もでき、スペースに合わせたレイアウトが可能です。

Product information : MAGENTA

座面の高さはハイ(45cm)とロー(39cm)の2タイプ
シート：ウレタン、フェザー
バックレスト、アーム：ウレタン
脚部：スチールメタリックグレー粉体塗装(MGY)
カバーリング仕様

脚部



MGY
メタリックグレー



ハイシート(45cm)とローシート(39cm)



100シート



240アームソファ



リラックスタイプ180左アームソファ+90シート+150右アームソファ

(ハイシートソファ)

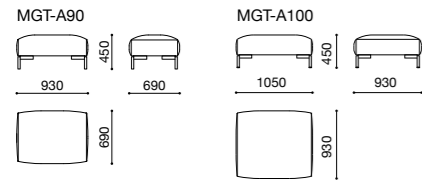
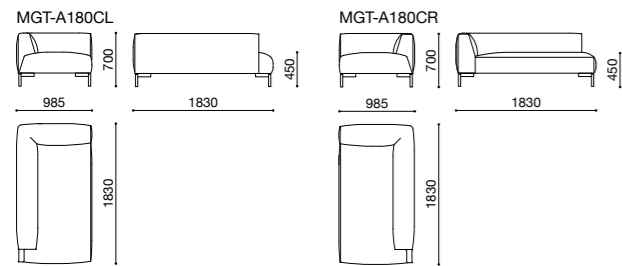
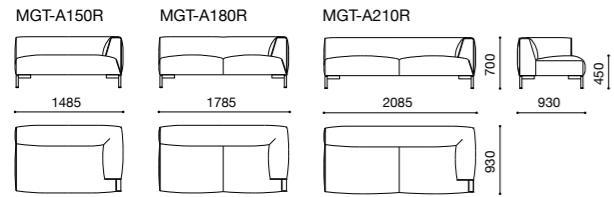
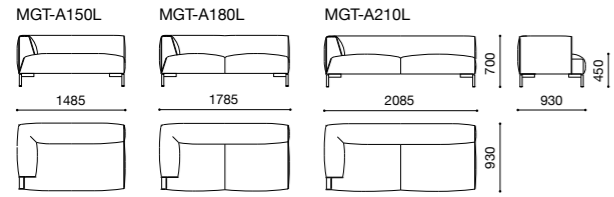
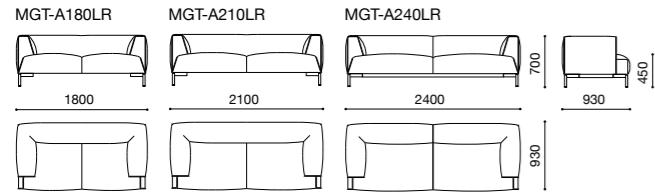

(ローシートソファ)

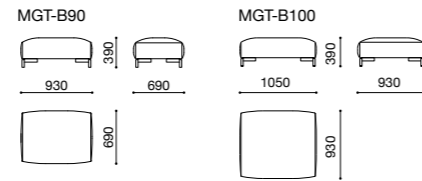
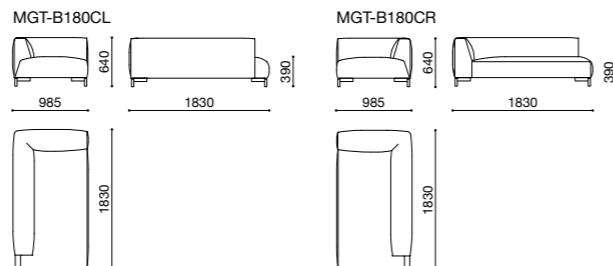
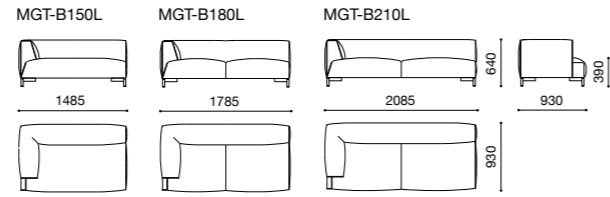
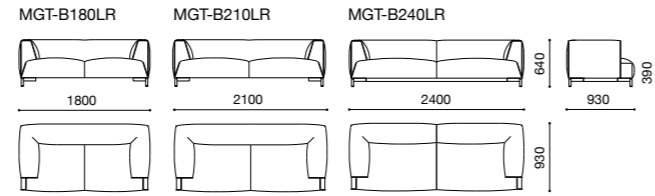





パズルのように組み合わせる 万能カスタマイズソファ

OMNIO オムニオ

design : C.O.D. & ARFLEX JAPAN R&D / シーオーディー & アルフレックス ジャパン R&D

シンプルなスクエアユニットの構成で、どんな空間にもフィットするレイアウトが可能。
1ピースごとに張り地を変えて楽しむこともでき、I型やL型のサイズ感も自由自在です。
また複数のウレタンを重ねた独自構造により、しっかりと落ち着き感のある座り心地に。
ユニットソファとしての機能に加え、快適性も追求しています。

Product information : OMNIO

バックレスト・アームはハイ(72cm)、ロー(62cm)、ミックス(バックレストがハイ、アームがロー)の3タイプ
奥行きはレギュラー(94cm)とディープ(114cm)の2タイプ
シート：ウレタン、フェザー
バックレスト、アーム：軟質モールドウレタン、硬質モールドウレタン、フェザー
カバーリング仕様



ミックスタイプ両アームソファ



ハイタイプディープアームレスソファ+ハイタイプアームレスソファ+ミックスタイプ右アームソファ



シート+ロータイプワイドアームレスソファ+ロータイプワイドディープアームレスソファ



ロータイプ左アームソファ+シート+ロータイプアームレスソファ



シート+ロータイプアームレスソファ+ミックスタイプ左アームソファ
+ハイタイプワイドアームレスソファ+ハイタイプワイドディープアームレスソファ

(ロータイプ)

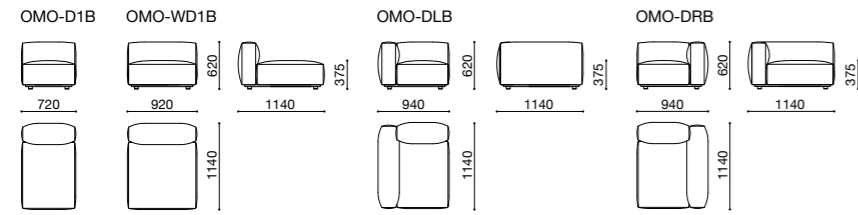
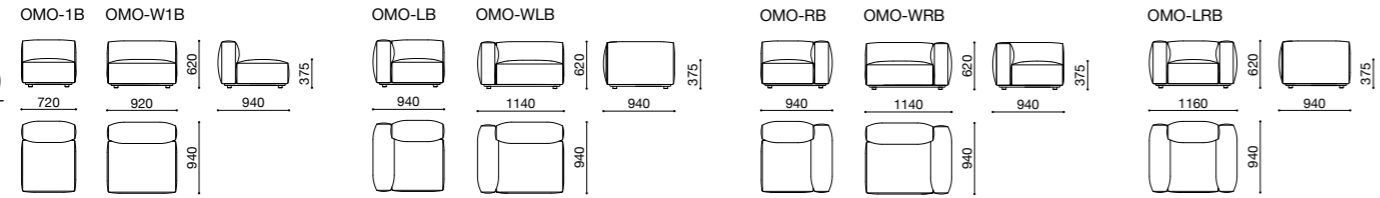

(ミックスタイプ)

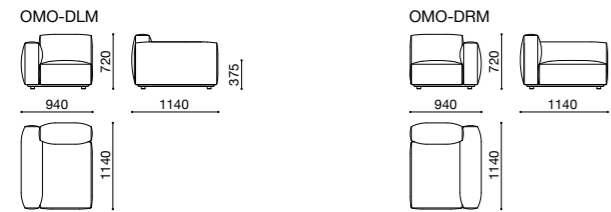
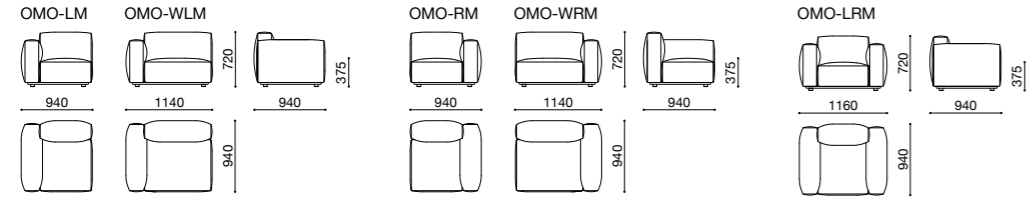

(ハイタイプ)

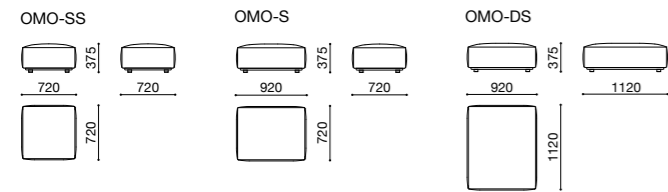
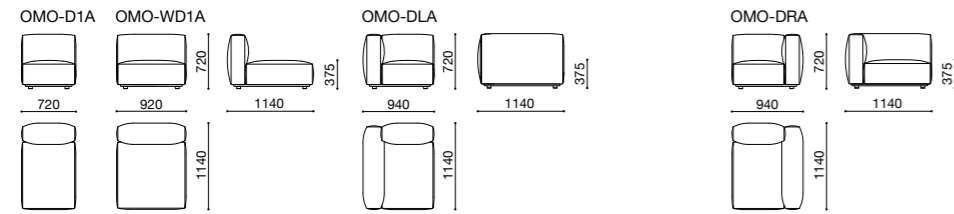
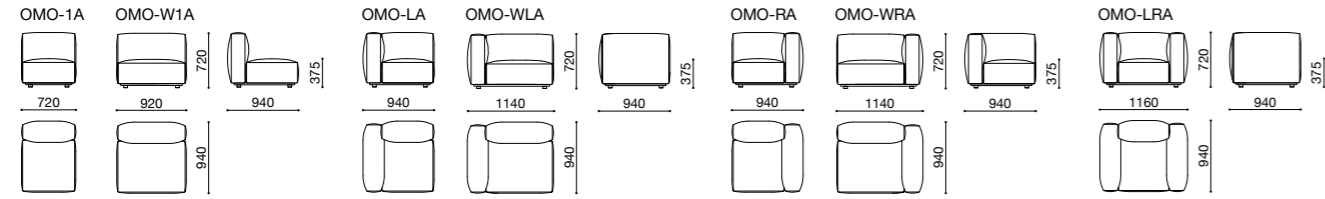

Living table: POND

Product information : OMNIO MEDIUM

シート: ウレタン、フェザー
 バックレスト、アーム: 軟質モールドウレタン、硬質モールドウレタン、フェザー
 カバーリング仕様



左アームソファ + アームレスソファ + シート



左アームソファ + アームレスソファ + 右アームソファ



アームレスソファ×3 + スモールシート

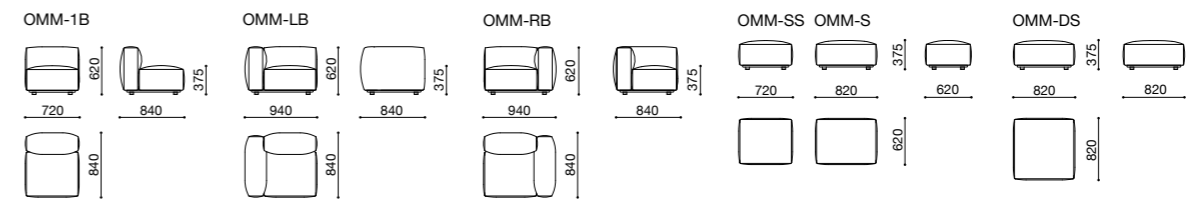
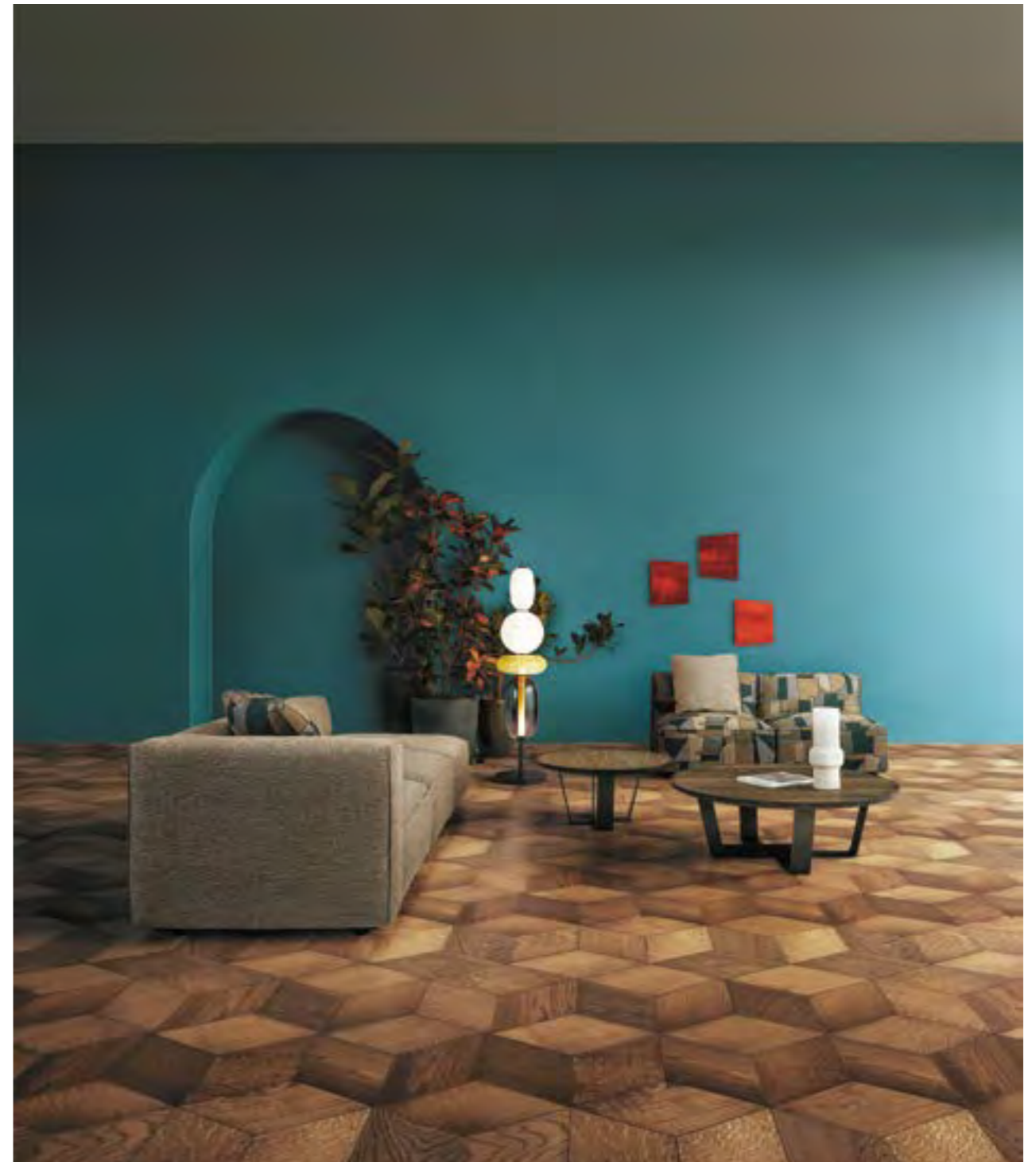

OMNIO MEDIUM

オムニオ ミディアム

design : C.O.D. & ARFLEX JAPAN R&D / シーオーディー & アルフレックス ジャパン R&D

(OMNIO) より奥行きを10cm小さくし、気軽に腰掛けやすいサイズ感に。
 コンパクトな空間でも様々なレイアウトが可能です。

Product information : SONA

アームの高さはハイ(66cm)とロー(51cm)の2タイプ
 バックレスト、アーム：硬質モールドウレタン、ウレタン
 シート：ウレタン、ポリエステル綿
 バックレストクッション：マイクロファイバー
 カバーリング仕様



リラックスタイプ16左アームソファ+16右ローアームソファ



ソーナ(デュオ)5L+ソーナ(デュオ)4L



リラックスタイプ16左アームソファ+16右ローアームソファ



Living table: POND



ソーナ(デュオ)6L



ソーナ(デュオ)5L

デザインと機能の秀逸なバランス
 足を伸ばして気取らずくつろぐ

SONA ソーナ
 design : C.O.D. / シーオーディー

伸びやかなプロポーションが美しい、アルフレックスを代表するシェーズロングソファ。
 程よい硬さのフラットシートと、マイクロファイバーのやわらかな背クッションが心地よさの理由です。
 2ピースのコンパクトなシェーズロングから、大型のレイアウトまで空間に応じて展開が可能。
 モダンな印象のバイビング仕様もお選びいただけます。



Living table (左・中央): CLIPS / (右): ELIPS



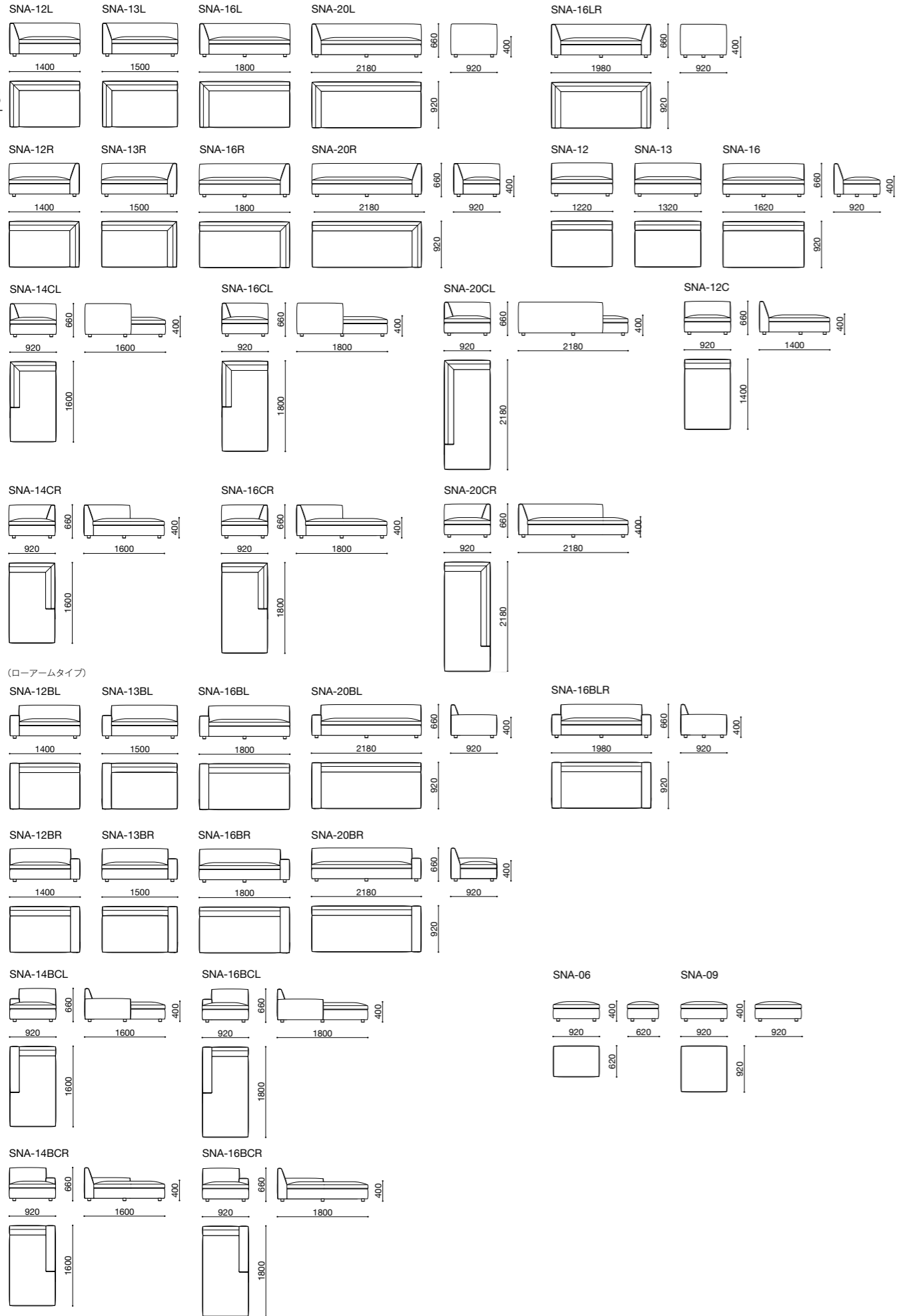

(ローアームタイプ)



ソーナ(デュオ)4R

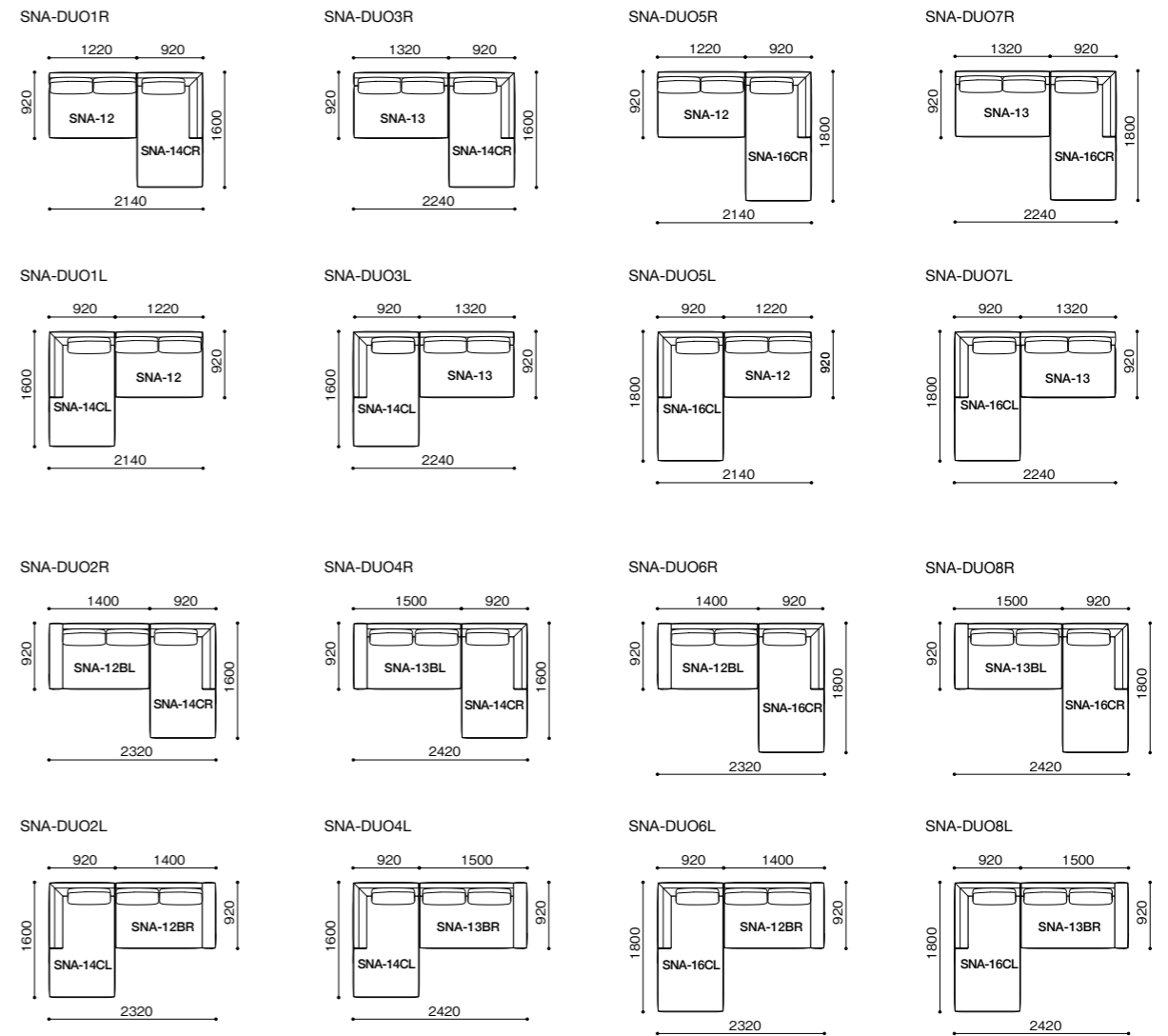

片アームソファまたはアームレスソファヒラックスタイプソファのセットをお求めやすい価格*でご提案する「ソーナ(デュオ)」。クッションをセットした8サイズ16種類の組み合わせからお選びいただけます。
*すべてのユニット、クッションが同一張り地の場合のみ適用されます。



ディープ125左アームソファ+130右アームソファ

Product information : VASCA 19

両アーム、片アームのほか正方形ユニット(128cm/138cm)あり
 バックレスト、アーム: 硬質モールドウレタン、ウレタン
 シート: ウレタン
 脚部: アルミダイキャスト粉体塗装メタリックグレー (MGY)
 カバーリング仕様
 カバーはグログランテープありなし選択可

脚部



MGY
メタリックグレー



なめらかな傾斜のコーナーで
 バスタブのようなくつろぎ感を

VASCA 19 ヴァスカ 19
 design : C.O.D. / シーオーディー

最大の特長は、内側になめらかな傾斜をつけたコーナー部分。
 どの方向を向いても背中に心地よくフィットする(VASCA 19)の特等席です。
 大きな正方形のユニットは、ソファの上であぐらをかいたり寝そべったりと多彩なくつろぎ方を叶えます。
 張りのある座り心地のシートは型崩れしにくく、日々のメンテナンスも簡単。
 特徴的な輪郭線を際立たせるグログランテープ仕様もお選びいただけます。



190右アームソファ ベニンシュラ+150アームソファ 右ベニンシュラ



150左アームソファ+ディープ125右アームソファ

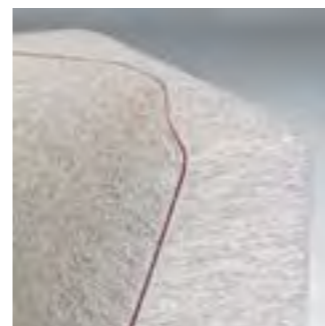

〈グログランテープカラー〉全12色

IVO アイボリー	GRY グレー	BLK ブラック	BRN ブラウン	LBN ライトブラウン	MUS マスタード
DOR ダークオレンジ	PVI ピンクバイオレット	BLU ブルー	DBU ダークブルー	BGN ブルーグリーン	LGN ライムグリーン



どちらを向いても快適な掛け心地

丸みと傾斜をつけたコーナーは、どちらを向いても身体に馴染む心地よさ。
例えばソファの正面にテレビを置かなくても、
座る人全員が快適に楽しむことができます。

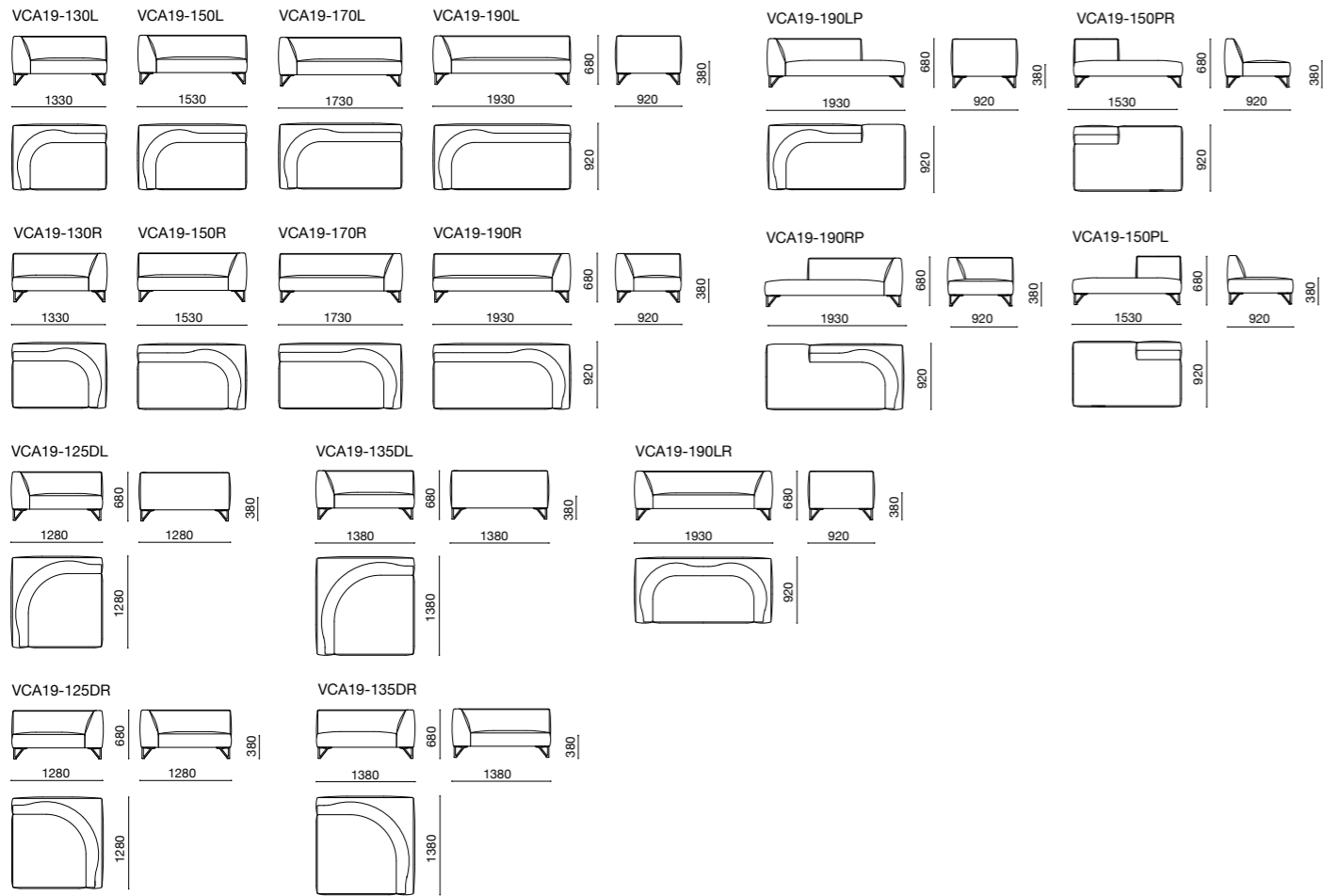
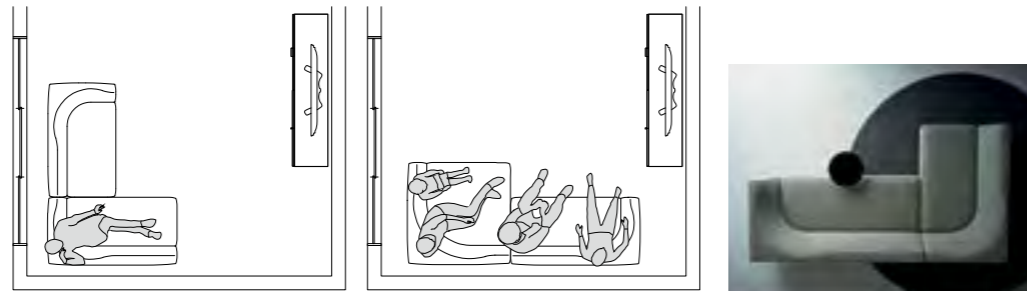

Lounge chair

Product information : **BLANCHE**

ラウンジチェア W.900 D.895 H.1050 SH.410
 ラウンジチェアローバック W.900 D.895 H.845 SH.410
 オットマン W.710 D.510 H.420 SH.410
 本体: 成形合板、ウレタン
 脚部: スチール2種
 ヘッドレストクッション部取り外し可

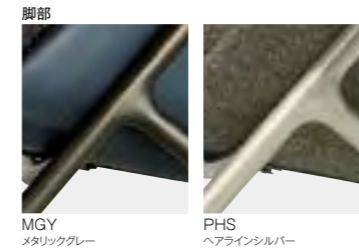

脚部
 MGY
メタリックグレー
 PHS
ヘアラインシルバー

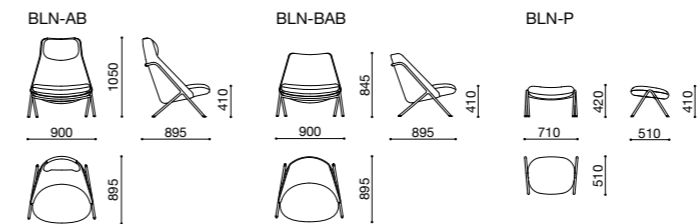

BLANCHE ブランシエ
 design : Patrick Norguet / パトリック・ノルゲ

三次元形状のシェルとスチール脚が融合した先進的なデザイン。
 ハイバックタイプにはヘッドレストが付き、頭部まで心地よくサポートします。
 シリーズのオットマンを組み合わせて、一層リラックス感のある掛け心地に。

Product information : ELSA

W.860 D.855 H.815 SH.360
 本体: 超硬質モールドウレタン(外側)、軟質モールドウレタン(内側)
 脚部: スチール粉体塗装1色 / 脚部カバー: オーク材5色
 専用レザー2色
 ※脚部回転式

エルザ専用レザー (SCR)



NA BK

脚部カバー (オーク材)



ONC OGY OCGY OMBN OCBN
 オークナチュラル オークグレー オークチャコールグレー オークマニッシュ オークコヒーレン

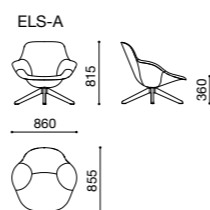

ELSA エルザ
 design : Kensaku Oshiro/ 大城 健作

曲面に沿って張り込まれたレザーの美しさが印象的なフォルム。
 シェル内側には軟質モールドウレタンを使用し、レザー張り特有のすべりやすさや硬さを感じにくい
 フイット感のある座り心地を実現しました。回転式の脚部は5色の木質カバーからお選びいただけます。



Living table: CASTELLO

Product information : GIULIO

ラウンジチェア W.790 D.875 H.1015 SH.375
 オットマン W.580 D.535 SH.360
 本体:成形合板、ウレタン
 ※オットマンのみカバーリング仕様
 脚部：オーク材4色、ウォールナット材2色

脚部



ウイングバックの古典的な要素を持ちながら、有機的なフォルムによりモダンな印象に。奥行き、高さ、傾斜、柔らかさなどすべてのファクターを綿密に計算することで、体型に関わらずフィット感のある心地よさをご体感いただけます。頭が後傾しすぎず、読書やスマートデバイスの操作も快適です。

GIULIO ジュリオ
 design : C.O.D. / シーオーディー

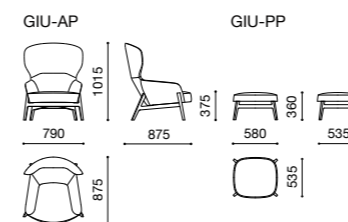

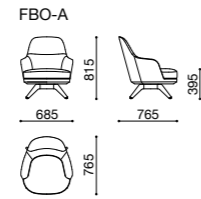

Product information : FABIO

W.685 D.765 H.815 SH.395
 本体成形合板、ウレタン
 脚部：オーク材3色、ウォールナット材2色
 シートクッションはカバーリング仕様、取り外し可
 ※脚部回転式/オートリターン(正面に戻る)仕様も選択可



Product information : LUCIA

W.800 D.820 H.790 SH.410
 本体:スチールフレーム、軟質モールドウレタン、ウレタン
 シートクッションはカバーリング仕様、取り外し可
 脚部：スチール2種
 10年間保証適用
 ※脚部回転式

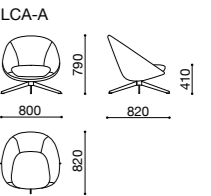
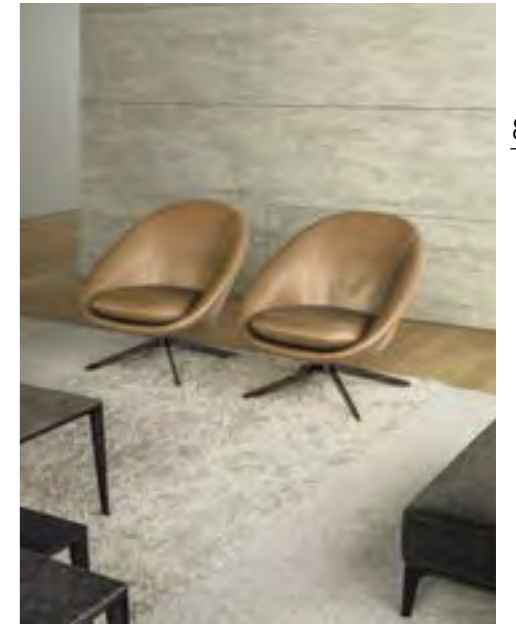

クラシカルな意匠に現代的な軽やかさを加えた回転式のラウンジチェア。
 肩まで心地よくホールドする高さがありながらも、
 コンパクトなサイズ感に仕上げられています。
 バックレスト内側上部は張り分けができ、コーディネートを楽しめます。
 立ち上がっても元の位置に戻る、便利なオートリターン仕様もお選びいただけます。

FABIO ファビオ
 design : C.O.D. / シーオーディー

モールドウレタンのシェルが背中をしっかり支える安定感のある掛け心地。
 スタイリッシュな回転式の脚部と、360度どこから見ても美しいデザインは
 エントランスやラウンジなどのパブリックな空間にも最適です。

LUCIA ルチア
 design : C.O.D. / シーオーディー

Product information : BRERA LOUNGE

W.640 D.615 H.770 SH.450
 本体:成形合板、ウレタン、ポケットコイル
 脚部:スチール
 ※脚部回転式

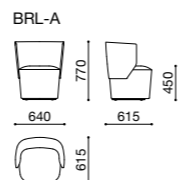

ソファ (BRERA) のパネルデザインを取り入れた回転式のラウンジチェア。
 幅64cmとコンパクトなサイズ感は、ラウンジチェアとしてリビングで使うほか、
 ベッドルームやダイニングなど幅広い空間にフィットします。

BRERA LOUNGE プレラ ラウンジ
 design : Sergio Brioschi / セルジオ・ブリオスキ

Product information : BOCCONE

全3サイズ
 W.460 D.460 H.360
 W.460 D.460 H.460
 W.460 D.460 H.560
 本体: MDF、ウレタン
 カバーリング仕様



高密度のウレタンを使用した本体は型崩れしにくく、程よい弾力のある快適な掛け心地です。
 ソファに座った人と目線の合う高さ36cm、ダイニングやドレッサーとも合う高さ46cm、
 立ち上がりの楽な高さ56cmの3サイズ展開。

BOCCONE ボッコーネ
 design : ARFLEX JAPAN R&D / アルフレックス ジャパン R&D

Product information : PANETUN



W.700 D.730 H.675 SH.390
 本体: スチールフレーム、軟質モールドウレタン、合板、ウレタン
 ※脚部回転式/オートリターン(正面に戻る)仕様も選択可

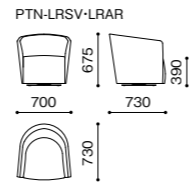

PANETUN パネトウン
 design : Sergio Brioschi / セルジオ・ブリオスキ

シンプルなフォルムはインテリアのテイストを選ばず、
 また回転式のため省スペースでレイアウトが可能。
 立ち上がっても元位置に戻る、便利なオートリターン仕様もお選びいただけます。

Product information : PI



スツール 09 860φ H.350
 スツール 12 1150φ H.350
 スツール 09(テーブルタイプ) 860φ H.330
 スツール 12(テーブルタイプ) 1150φ H.330
 本体: 合板、ウレタン
 カバーリング仕様

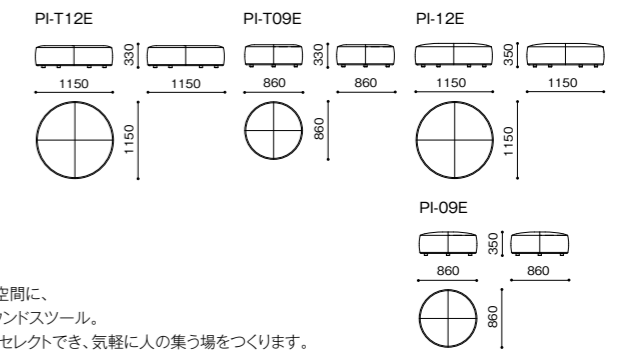
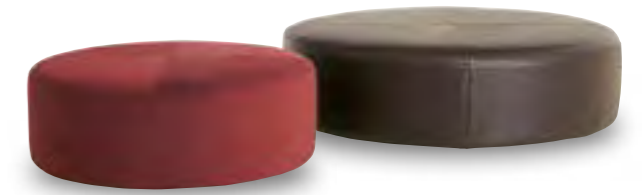

PI ピーアイ
 design : ARFLEX JAPAN R&D / アルフレックス ジャパン R&D

直線の家具で構成されるリビング空間に、
 小気味良いアクセントを与えるラウンドスツール。
 座面がフラットなテーブルタイプもセレクトでき、気軽に人の集う場をつくれます。

Product information : CASTAGNA LOUNGE



W.640 D.700 H.620 SH.385
 本体: 成形合板、伸縮繊維、ウレタン
 クッション: ポリスチレン、ポリエステル綿
 フレーム: ウォールナット材2色

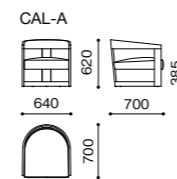

フレーム
 NWN DWN
 ブラックウォールナット ダークウォールナット



CASTAGNA LOUNGE カスターニャ ラウンジ
 design : C.O.D. / シー・オー・ディー

木の素材感を生かしたフレームがたたかみと品格を演出。
 抜け感のある軽やかなデザインでありながら、
 クッションが背中に心地よくフィットする快適な座り心地です。

Product information : PERCH

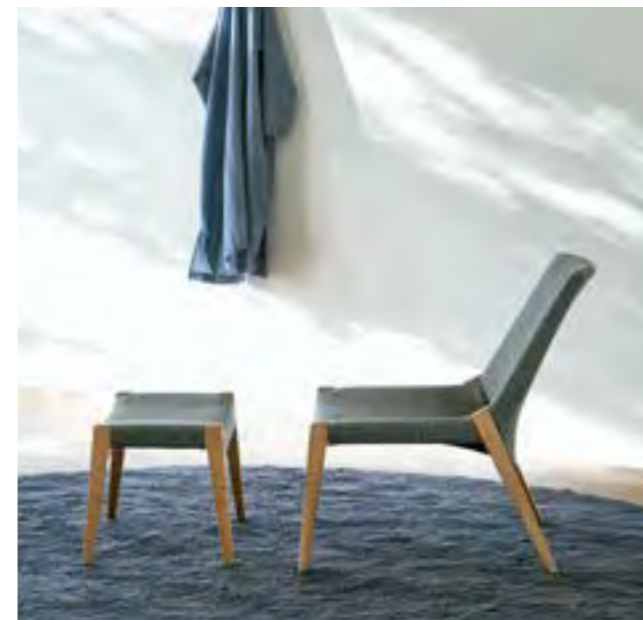

ローバックラウンジチェア W.670 D.685 H.705 SH.365
 ラウンジチェア W.670 D.785 H.785 SH.355
 オウトマン W.580 D.400 H.375 SH.350
 本体: 伸縮繊維、ウレタン
 カバーリング仕様(革を除く)
 脚部: オーク材3色、ウォールナット材2色

脚部
 WON DGON GYON
 ホワイトオーク ダークグレーオーク グレーオーク
 NWN DWN
 ブラックウォールナット ダークウォールナット

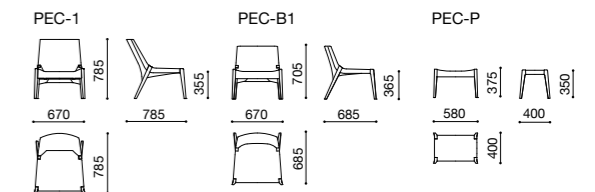

PERCH パーチ
 design : C.O.D. / シー・オー・ディー

軽量のため簡単に移動ができ、伸縮素材がほどよく身体をホールドする
 快適な座り心地。止まり木(=perch)を意味する名の通り、
 いつでも、どこでも、気軽にくつろぎの時間を提供します。
 より軽快なローバックタイプと、肩までサポートするハイバックタイプを用意しています。

Living table / Desk



Product information : ARENA

センターテーブル 全3サイズ
 W.800/1200/1600 D.800 H.360
 コンソールテーブル 全2サイズ
 W.900/1500 D.350 H.510
 本体：オーク材3色、ウォールナット材2色
 天板：大理石4種
 ガラストレイ：透過ガラス グレー
 ブックエンド・コンソール脚部：スチール2種

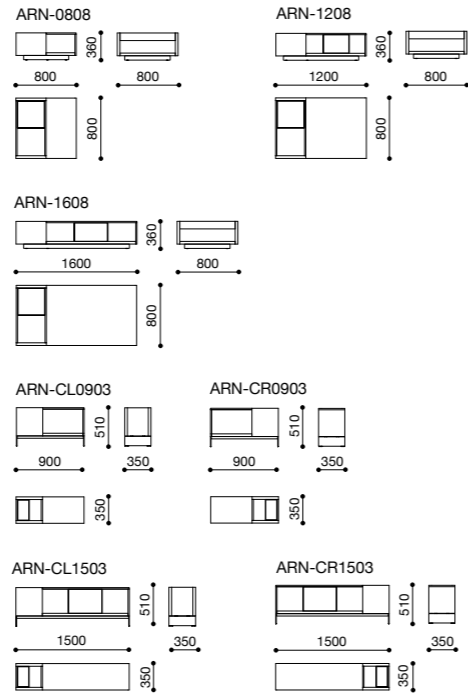

ARENA アレーナ
 design : Sergio Brioschi / セルジオ・ブリオスキ

大理石、木質、スチール、ガラスの質感を織り交ぜたテーブルシリーズです。
 ブックエンドやガラストレイなどの付属パーツにより、一台で高い機能性と演出力を発揮。
 多彩な素材づかいでどのような家具とも調和しながら、リビング空間をラグジュアリーに彩ります。

Product information : RIVOLI

全4タイプ
 W.900/1200 D.900 H.350
 W.750/900 D.600 H.420
 天板：ラフウッド5種(オーク材3色、ウォールナット材2色)、
 大理石4種
 脚部：スチール2種



(ARENA、RIVOLI共通)

本体 / 天板
 木質



帯銀のような模様が
 素材の質感を引き出す
 ラフウッド仕上げ。

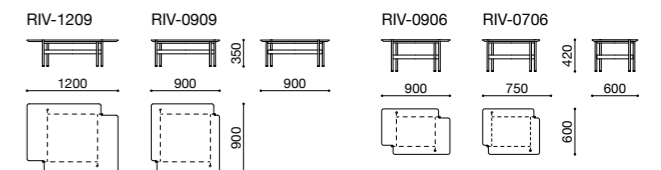

RIVOLI リヴォリ
 design : Patrick Norguet / パトリック・ノルゲ

2枚の長方形を重ねたような異型の天板は、
 高いデザイン性をそなえつつ、スクエアテーブルのようにレイアウトしやすい形状。
 一台でも、素材やサイズをミックスしても使用が可能です。

Product information : CUBO

全2サイズ
 W.1300 D.700 H.360
 W.1500 D.500 H.360
 天板・脚部:大理石6種
 本体:オーク材5色

天板・脚部
 本磨き

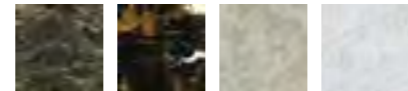

FG フォレストグリーン PR ホルトロイヤル LB ルナベージュ IC アイスクリスタル

マット仕上げ



TGM ターキッシュグレイ BFM ベルジャンフォッシル

本体



ONC オークナチュラル OGY オークグレイ OCGY オークチャコールグレイ OMBN オークマロンブラウン OCBN オークコーヒーブラウン

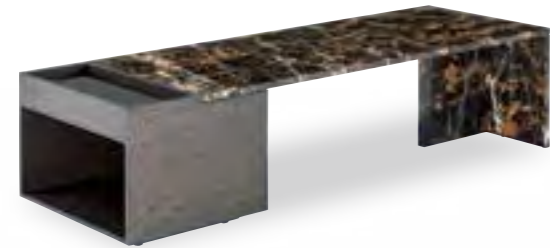
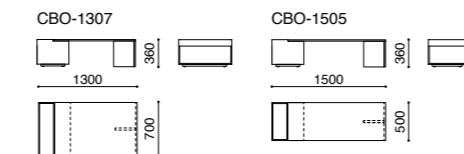

CUBO クーボ
 design : Sergio Brioschi / セルジオ・ブリオスキ

シンプルな水平垂直の構成で、大理石の風合いが際立つリビングテーブル。
 直線的なデザインはレイアウトしやすく、どのような形状のソファともフィットします。
 木部はどのカラーでも力強い木目が表れ、大理石の質感に負けない存在感を放ちます。

Product information : S.21

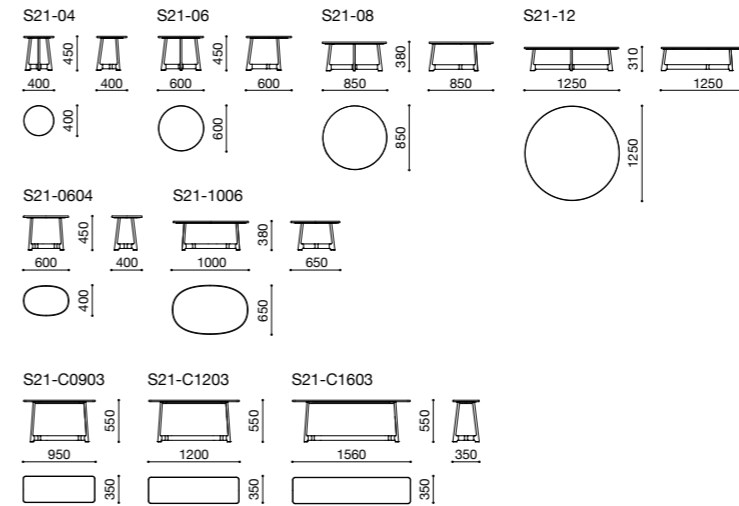

S.21 エス.21
 design : Mist-o / ミスト

精緻なアルミダイキャストの脚部が、重厚感のある大理石天板と共鳴。
 手作業でなめらかに仕上げられた天板や、高精度な脚部のラインなど、
 加工技術の粋を集め高い完成度を実現しています。
 多彩なサイズバリエーションを揃え、空間演出性の極めて高いテーブルシリーズです。

円形テーブル 4タイプ
 400φ/600φ H.450
 850φ H.380
 1250φ H.310
 楕円形テーブル 全2タイプ
 W.600 D.400 H.450
 W.1000 D.650 H.380
 コンソールテーブル 全3タイプ
 W.950/1200/1560 D.350 H.550

天板：大理石6種
 脚部：アルミダイキャスト粉体塗装メタリックグレイ (MGY)

天板
 本磨き

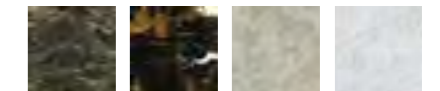

FG フォレストグリーン PR ホルトロイヤル LB ルナベージュ IC アイスクリスタル

マット仕上げ



TGM ターキッシュグレイ BFM ベルジャンフォッシル

脚部

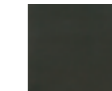

MGY
 メタリックグレイ

Product information : ERA

天板：大理石6種、カラーガラス4色、ラフウッド5種（オーク材3色、ウォールナット2色）
脚部：アルミダイキャスト粉体塗装メタリックグレー（MGY）

天板(大理石) 本磨き

FG フォレストグリーン	PR ポルトロイヤル	LB ルナベージュ	IC アイスクリスタル	TGM ターキッシュグレー	BFM ベルジアンフォッシル
-----------------	---------------	--------------	----------------	------------------	-------------------

マット仕上げ

天板(カラーガラス)

WG ホワイト	BEG ベージュ	BNG ブラウン	BKG ブラック
------------	-------------	-------------	-------------

天板(ラフウッド)

WON ホワイトオーク	DGON ダークグレーオーク	GYON グレーオーク	NWN ブラックウォールナット	DWN ダークウォールナット
----------------	-------------------	----------------	--------------------	-------------------

脚部

MGY
メタリックグレー



Console table

全3タイプ
W.920/1070/1560 D.350 H.480
大理石天板は 高さ+5mm

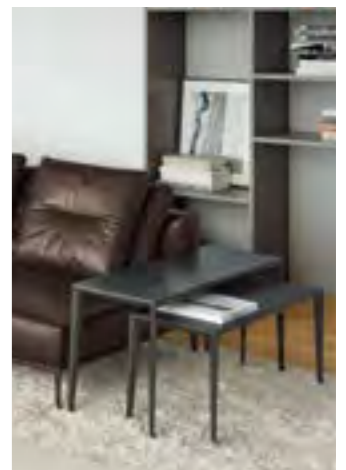

Table

全5タイプ
W.920/1070 D.350 H.400
W.920 D.920 H.400
W.1310/1560 D.700 H.400
大理石天板は 高さ+5mm

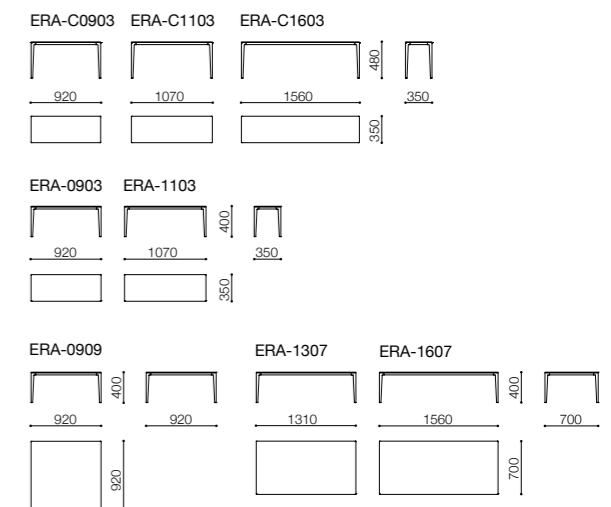



天板
大理石 ※センターテーブル・サイドテーブルのみ



木質 ※コンソールテーブルのみ



脚部



ステンレス鏡面仕上げ

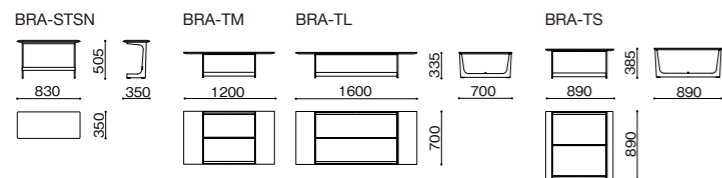
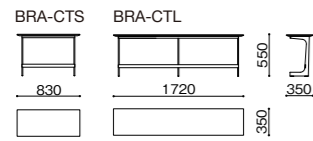

BRERA プレラ
design : Sergio Brioschi / セルジオ・ブリオスキ

ソファ(BRERA)と共通の脚部に、天板は木質や大理石、ファブリック仕様からセレクト。豊富なサイズ展開で、ソファでの様々な過ごし方をサポートします。

Product information : BRERA

センターテーブル 全2サイズ W.1200/1600 D.700 H.335
 サイドテーブル W.890 D.890 H.385
 コンソールテーブル 全2サイズ W.830/1720 D.350 H.550
 サービステーブル W.830 D.350 H.505
 センターテーブル天板：大理石5種
 コンソールテーブル天板：オーク材3色、ウォールナット材2色
 サービステーブル天板：ファブリックまたはレザー
 脚部：ステンレス鏡面磨き



Product information : CLIPS



全3タイプ
 400φ H.475
 650φ H.300
 870φ H.370
 (870φと650φはネストテーブルとして
 組み合わせ可能です)
 天板：オーク材4色、ウォールナット材2色、
 透過ガラス2色、カラーガラス2色、
 DEKTON®2種
 脚部：スチール4種

天板

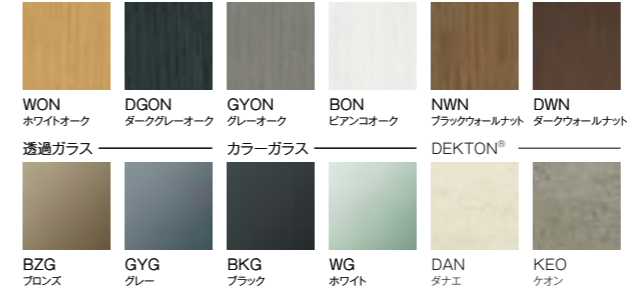

脚部



CLIPS クリップス
 design : Hidekazu Ashida / 芦田 秀一

繊細な脚部に天板が浮いた印象のスタイリッシュなデザイン。複数を重ねたり、手元に引き寄せて使用することもできます。

Product information : ELIPS



全3タイプ
 W.850 D.350 H.450
 W.750 D.500 H.400
 W.850 D.850 H.340
 天板：オーク材4色、ウォールナット材2色、
 透過ガラス2色、カラーガラス2色
 脚部：スチール3種

天板

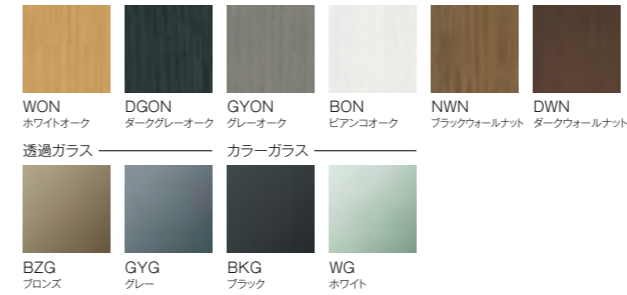

脚部



ELIPS エリプス
 design : Hidekazu Ashida / 芦田 秀一

天板は最も美しいとされる楕円「スーパー楕円」に基づくデザイン。多彩なサイズと仕上げのバリエーションで様々なスペースに対応します。(CLIPS)とミックスしたリズム感のあるコーディネートもおすすです。



表面強度、耐熱性、耐薬品性に優れた
 ウルトラセラミックストーン DEKTON®の天板は
 汚れやキズを気にせずタフにお使いいただけます。

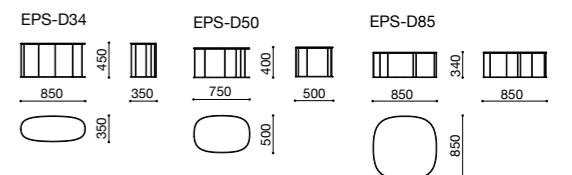
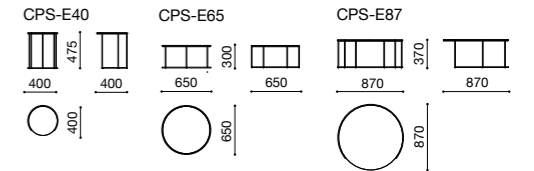



全2サイズ
 W.655 D.655 H.350
 W.905 D.905 H.415
 天板：透過ガラス2色、カラーガラス2色
 脚部：オーク材3色、ウォールナット材2色

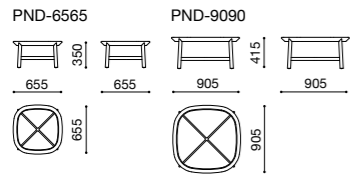
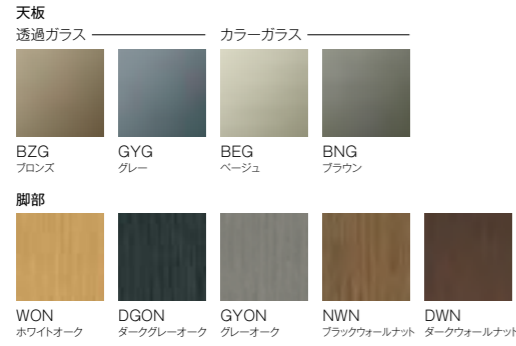

POND ポンド
 design : Anna von Schewen / アンナフォンシェーヴェン

無垢材のラウンドフレームにより、
 ガラステーブルでありながら穏やかな表情に。
 トレイのような天板形状は、安心感と引き寄せやすさを併せ持っています。

Product information : POND



Product information : LUNARI



LUNARI ルナリー
 design : C.O.D. / シーオーディー

二つの円がそれぞれ太陽と月を、重なりが月の満ち欠けを想起させる
 ロマンティックなコンセプトのテーブル。
 1つの支点を中心に可動するため、サイズやレイアウトをフレキシブルに変化させることが可能です。



W.900~1550 D.900 H.350 (大) / H.230 (小)
 天板：オーク材3色、ウォールナット材2色
 (650φのテーブルはウレタンカラー塗装ホワイトも選択可)
 脚部：ステンレスヘアライン仕上げ

Product information : TREPPI



全4タイプ
 W.420 D.420 H.470/550
 W.550 D.420 H.470/550
 本体：オーク材3色、ウォールナット材2色

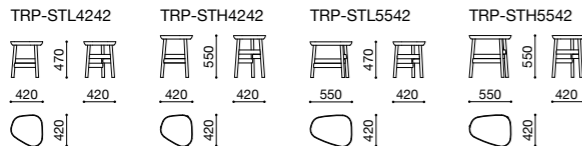
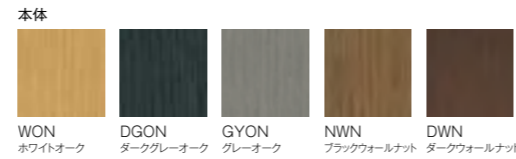

TREPPI トレピ
 design : Sergio Brioschi / セルジオブリオスキ

トレイ状に切り出した滑らかな無垢材天板のフォルムと、軽快な脚部が融合。
 方向性を持たないデザインは置く向きを選ばず、様々なシーンで活躍します。

Product information : BLITS



全2サイズ
 W.390 D.390 H.450/560 T.6
 本体：アルミ、スチール
 粉体塗装グロッシェホワイトまたはビターブラック

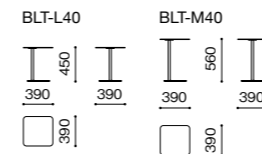

カンチレバー(片持ち)構造のためソファに差し込むことができ、
 手元に引き寄せて快適に使用できます。
 艶やかなホワイトまたはビターブラックの2色展開。

BLITS ブリッツ
 design : ARFLEX JAPAN R&D / アルフレックス ジャパン R&D

Product information : NOTTE



全2サイズ
 W.380/W.520 D.425 H.480
 ドロワー付き
 本体：オーク材3色、ウォールナット材2色

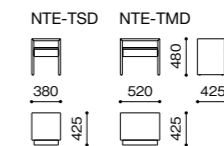

無駄のないミニマルなデザインのドロワー付きテーブル。
 ベッドサイドでも便利にお使いいただけます。

NOTTE ノッテ
 design : ARFLEX JAPAN R&D / アルフレックス ジャパン R&D

Center table

全4タイプ
W.1200 D.500 H.350/410
W.1500 D.550 H.350/410

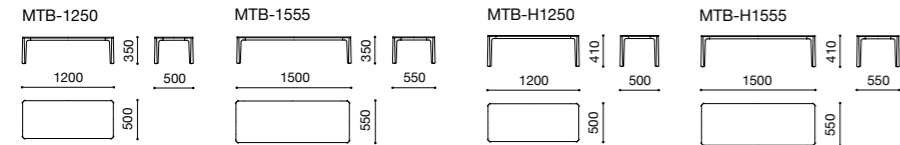

Side table

サイドテーブルの天板・棚板は、
木質と革張り込み仕様からセレクト可能。
全4タイプ
W.420/W.550 D.420 H.480
(それぞれ棚板付き・無し)

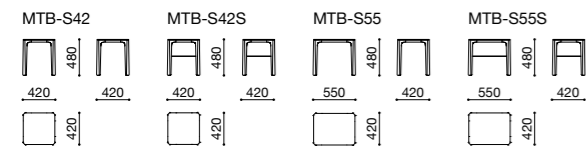

無垢材を削り出した脚部が美しい、繊細な表情の木質テーブルシリーズです。
ソファサイドに最適なコンソールテーブルや、高さの選べるセンターテーブルなど
リビングの過ごし方を快適にサポートします。



コンソールテーブルの天板は木質と革張り込み仕様からセレクト可能。
ソファサイドやシートの背面など、多彩な使い勝手に対応します。
全4タイプ
W.900/W.1100 D.320 H.480(それぞれ棚板付き・無し)

本体：オーク材3色、ウォールナット材2色



※センターテーブル・コンソールのみ



BON
ピアノオーク

Console table

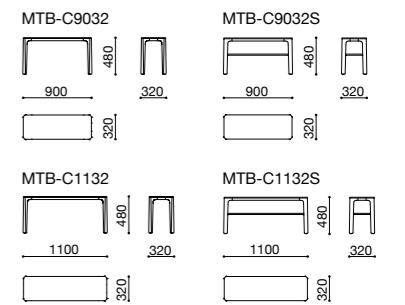



Chair: DAHLEM

IENA

イエナ (Desk)

design : Patrick Norguet / パトリック・ノルゲ

モダンインテリアにも溶け込むエレガントな意匠と堅牢さを兼ね備えた (IENA) シリーズのデスク。一人用のワークデスクとしてはもちろん、複数人での作業にも使える幅広いサイズ展開です。天板は木質とセラミックDEKTON®からお選びいただけます。

Product information : IENA (Desk)

全6サイズ
W.1200/1400/1600 D.500/700
H.720/740
木質天板はH.722
天板: オーク材5色、DEKTON®2色
脚部: アルミ粉体塗装2色

天板 (DEKTON®)



DAN
タナエ

KEO
ケオン

天板 (オーク材)



ONC
オークナチュラル

OGY
オークグレー

OCGY
オークチャコールグレー

OMBN
オークマロブリアン

OCBN
オークキュービーブリアン

脚部 (アルミ材)



MGY
メタリックグレー

MBE
メタリックベージュ

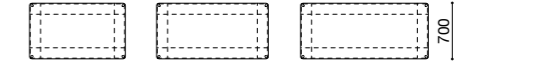
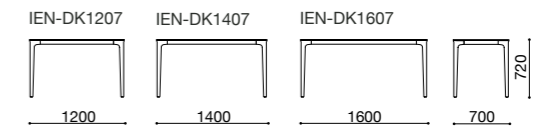
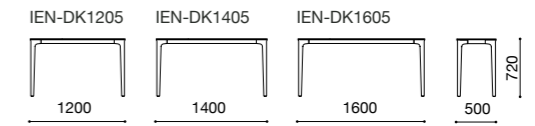



Chair: VERA

Product information : MONTEBELLO (Desk)

全2サイズ
 W.1000 D.500
 W.1200 D.550
 H.720/740
 本体:オーク材3色、ウォールナット材2色
 天板は木質または革張り込み仕様

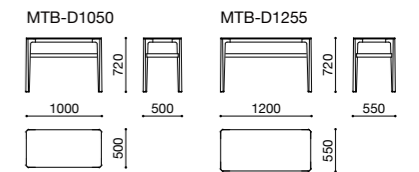
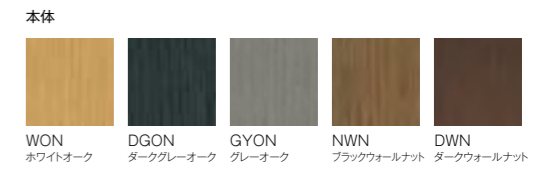

Chair: FLUTE



Chair: TANGO

IENA イエナ (Desk)
 design : Patrick Norguet / パトリック・ノルゲ

MONTEBELLO モンテベロ (Desk)
 design : Sergio Brioschi / セルジオ・ブリオスキ

無垢材を削り出した脚部が美しい(MONTEBELLO)シリーズのデスク。天板はシンプルな木質または上質感のあるレザー張りからセレクトでき、オプションで卓上引き出しも用意しています。

Chair





W.515 D.520 H.790 SH.450(籐編みタイプはSH.445)
 フレーム：オーク材3色、ウォールナット材2色
 (籐編みタイプはWON、DGONの2色)
 シート/バックレスト：合板、ウレタン(籐編みタイプは無垢材フレームに籐編み)
 籐：ナチュラル1色

フレーム

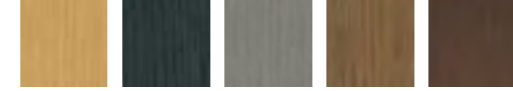

WON ホワイトオーク DGON ダークグレーオーク GYON グレーオーク NWN ブラックウォールナット DWN ダークウォールナット

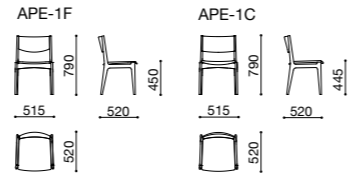

APERTO アペルト
 design : Motomi Kawakami / 川上 元美

ノスタルジックなデザインをベースにしなが、脚部とシートの軽快なジョイントにより洗練された印象に。
 普遍的なフォルムは合わせるテーブルを選ばず、レザーならエレガントに、ファブリックならあたたかな雰囲気を出します。
 工芸品のような趣の籐編みタイプは、国内の職人が1点1点手作業で編み込みを施しています。

W.590 D.490 H.720 SH.455(板座 SH.450) AH.660
 フレーム：オーク材4色、ウォールナット材2色
 シート：成形合板、ウレタン、または板座
 布張りシート/パッドはシート裏のボルトの取り外しにより交換可能、板座への交換は不可

フレーム



WON ホワイトオーク DGON ダークグレーオーク GYON グレーオーク BON ピアノオーク



NWN ブラックウォールナット DWN ダークウォールナット

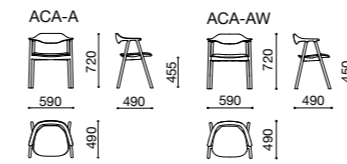

ARCA アルカ
 design : Patrick Norguet / パトリック・ノルゲ

継ぎ目をまったく感じさせない、なめらかなフレームライン。
 三次元的に削り出した無垢材と高度な接合技術により、
 この優雅なフォルムを実現させました。
 バックレストのカーブ、座の奥行きは
 長時間の着座でも疲れにくいよう計算された設計。
 優しい座り心地の布張り、木のぬくもりを感じる板座からセレクト。

Product information : CREDO

カウンタースツール W.405 D.405 SH.645
 カウンターチェア W.405 D.445 H.870 SH.645
 フレーム: フナ材2色、オーク材3色、ウォールナット材2色
 フットレスト: スチール3種

フレーム

BBN ピアノビーチ	NBN ネロビーチ	WON ホワイトオーク	DGON ダークグレーオーク
GYON グレーオーク	NWN ブラックウォールナット	DWN ダークウォールナット	

フットレスト

MW マットホワイト	MBB マットビターブラウン	PBC ブラッククロム

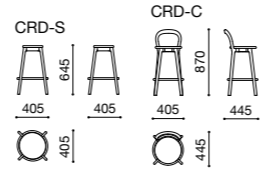

シンプルで軽快、移動もしやすいスタイリッシュなカウンターチェア。
 スチールのフットレストがアクセントとなり、ガラスやセラミックなど異素材のカウンターとも
 合わせやすいデザインに仕上げられています。

CREDO クレド
 design : C.O.D. / シーオーディー



Product information : DAHLEM

W.472 D.485 H.753 SH.450 AH.670
 フレーム: オーク材7色、ウォールナット材2色
 シート: 合板、伸縮繊維、ウレタン

フレーム

WON ホワイトオーク	DGON ダークグレーオーク	GYON グレーオーク	NWN ブラックウォールナット	DWN ダークウォールナット
BON ピアノオーク	NON ネロオーク	TON テラコッタオーク	MON マロンオーク	

DLM-A
 472 x 485 x 753
 485 x 450 x 485



線と面で構成される幾何学的なデザインが
 ダイニングに個性を与え、リズミカルに彩ります。
 バックレストやアームと対比する細い脚部にも十分な堅牢度を持たせ、
 コンスタンチン・グルチッチの独創的なイメージを
 高い木工技術により具現化しています。



DAHLEM ダーレム
 design : Konstantin Grcic / コンスタンチン・グルチッチ



アームレスチェア W.510 D.595 H.755 SH.470
 ハイバックアームレスチェア W.510 D.595 H.805 SH.470
 アームチェア W.570 D.595 H.755 SH.470 AH.600
 脚部：オーク材3色、ウォールナット材2色
 シート・バックレスト：伸縮繊維、ウレタン

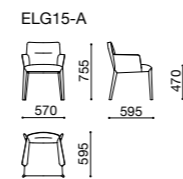
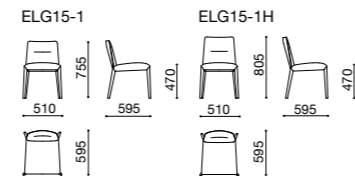
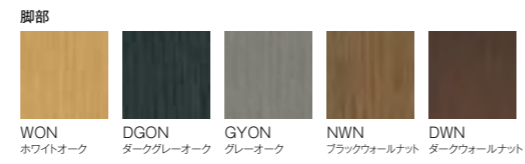

ふっくらとしたシートはソファのようなくつろぎ感があり、心地よく、優雅なダイニングシーンを演出。レザー仕様では気品を漂わせ、ファブリック仕様では織りや素材、カラーにより多彩な表情を楽しめます。



W.555 D.550 H.740 SH.435
 脚部：オーク材4色、ウォールナット材2色
 シート・バックレスト：合板、伸縮繊維、ウレタン
 ハイビング仕様はシートの外側と内側の張り分けも可能。

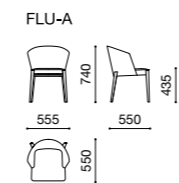
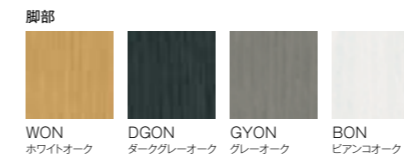

なだらかなバックレストのカーブが心地よく身体を包み、曲線的なフォルムは円形テーブルとの相性も抜群。着座感の優しい張りぐるみ仕様でありながら、軽やかな印象に仕上げられています。ハイビング仕様や張り分けにより多彩なコーディネートを楽しめます。



Product information : LYS

W.595 D.550 H.710 SH.465 AH.625
 本体: モールドウレタン、ウレタン
 脚部: アルミ粉体塗装2色



MGY
メタリックグレー

MBE
メタリックベージュ

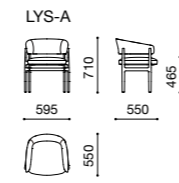

大空間に置かれても見栄えのする、優雅さと量感を併せ持つデザイン。
 背、アーム、座はモールドウレタン、脚部はアルミダイキャストという
 堅牢な素材を駆使した構造で、大ぶりの馬蹄形の背が心地よく背中をホールドします。

LYS リース
 design : Patrick Norguet / パトリック・ノルゲ

Product information : NINA

W.600 D.600 H.760 SH.460 AH.560
 本体: 成形合板、ウレタン
 脚部: オーク材5色

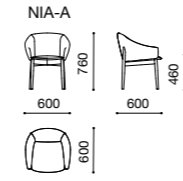

「優しくハグされるような座り心地」を具現化したチェア。
 数種類のウレタンを重ねて厚みを出したバックレストは、
 ふっくらとした弾力と深く贅沢なストロークを感じることができます。

NINA ニーナ
 design : Chiara Andreatti / キアラ・アンドレアッティ



W.561 D.497 H.756 SH.465
 フレーム：オーク材3色、ウォールナット材2色
 シート：成形合板、ウレタン

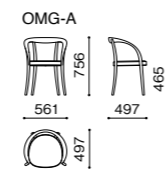

OMEGA オメガ

design : Kosho Tsuboi / 坪井 浩尚

美しく流れるような三次元形状のフレームラインにより、どの角度から見てもエレガントで隙のないフォルムに。ダイニングに並べればカノンのような調和を奏で、寝室などに単体で置いても、優美な存在感を放ちます。

W.580 D.505 H.710 SH.430 AH.650
 フレーム：オーク材4色、ウォールナット材2色
 シート：成形合板、ウレタン
 カバーリング仕様

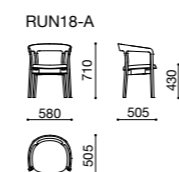

ダイナミックな木の曲線で構成されるフルアームチェア。無垢材の細かなパーツを緻密に繋ぎ合わせることで、穏やかな馬蹄形のフォルムをつくり上げています。堂々たる佇まいでありながら、アーム先端をわずかに下げることでテーブルへの収まりにも配慮しています。

Product information : JK

W.580 D.490 H.710 SH.445
 フレーム：オーク材3色、ウォールナット材2色
 シート：成形合板、ウレタン
 カバーリング仕様

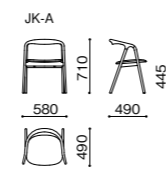

曲げ木のフレームが描く、背からアーム、脚部にかけての有機的なライン。背の当たる感触や肘掛けの曲線を細かく検証し、軽妙なデザインと身体に沿う座り心地を両立させています。シート部はレザーでも着脱可能なカバーリング仕様。

JK ジェイケー

design : Jin Kuramoto / 倉本 仁

RUNE 18 ルネ 18

design : Taiji Fujimori / 藤森 泰司





Product information : RINN

W.545 D.520 H.785 SH.430 AH.623
 フレーム：オーク材4色、ウォールナット材2色
 シート：伸縮繊維、ウレタン
 カバーリング仕様

フレーム



WON ホワイトオーク
 DGON ダークグレーオーク
 GYON グレーオーク



BON ビアンコオーク
 NWN ブラックウォールナット
 DWN ダークウォールナット

RIN-A

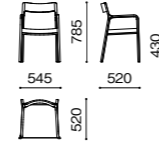

RINN リン

design : Taiji Fujimori / 藤森 泰司

軽量で動かしやすく、カバー交換も簡単。
 ダイニングでの実用的な機能をそなえつつ、洗練されたしなやかなフォルムに仕上げられています。
 バックレストのカーブや座面のほどよいクッション性により、スリムな見た目以上の安定した座り心地です。



W.540 D.490 H.755 SH.450
 フレーム：アッシュ材5色
 カバーリング仕様

フレーム



AN アッシュナチュラル
 ACGY アッシュチャコールグレー
 AMBN アッシュマロンブラウン
 ACBN アッシュコーヒーブラウン
 AGY アッシュグレー

TNG-1

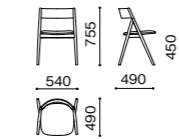

Product information :TANGO

TANGO タンゴ

design : CMP Design / シー エム ピー デザイン

チェアの構成要素を最小限に抑えつつ、凛とした立ち姿をつくり上げた合理的なデザイン。
 シートの奥行きは浅めでも充分な安定感を実現し、大きなバックレストのカーブは長時間の着座で姿勢が変化しても、心地よいフィット感をキープします。



Dining table: OLEA

Product information : PINNA

W.420 D.430 H.820 SH.640 (バックレスト木質タイプはD.425)
 フレーム：ブナ材2色、オーク材3色、ウォールナット材2色
 バックレスト張り込み仕様の場合、バックレストとシートは共生地

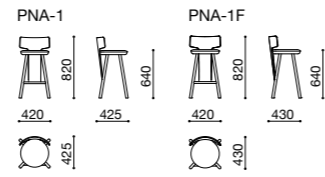
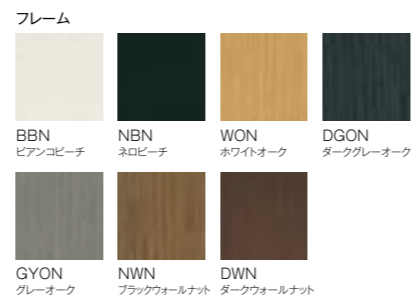

クジラの尾ひれ (=pinna) をイメージした
 バックレストがユニークなカウンターチェア。
 適度なクッション性のある張り込みシートは、
 ハイチェアでありながら長時間の使用にも適しています。
 バックレストは張り込みと木質から選択可。

PINNA ピナ
 design : LucidiPevere / ルチーディペーヴェレ

Product information : REPCA

W.605 D.505 H.730 SH.455 AH.675
 本体：アッシュ材2色

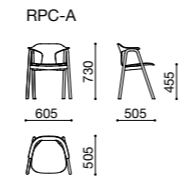

成形合板のシェルと曲げ木の脚部が融合したハイブリッドチェア。
 バックレスト、アーム、シートが一体となった革新的なデザインにより、
 板座でありながらフィット感のある座り心地に。
 アッシュ材ならではの力強い素材感も楽しめます。

REPCA レプカ
 design : Patrick Norguet / パトリック・ノルゲ



アームレスチェア W.560 D.562 H.777 SH.435
 アームチェア W.560 D.562 H.777 SH.435 AH.620
 フレーム：オーク材塗装仕上げ6色
 テープ：布テープ5色、ツヤ有革テープ4色

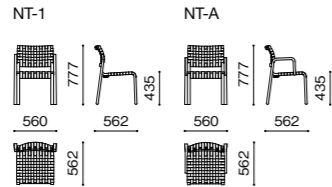

1977年の発売以来長く愛され続ける、アルフレックスを代表するチェア。
 木のフレームとテープだけというシンプルを極めたデザインは、精密な設計、高度な成形技術、職人による手作業での編みこみ、どれが欠けても実現し得ない究極の構造といえます。また堅牢さに加え、テープの締め直しによるメンテナンスも可能。革テープでは座るほど身体に馴染み、深まる味わいをお楽しみいただけます。2009年度グッドデザイン・ロングライフデザイン賞受賞。

NT エヌティー

design : Motomi Kawakami / 川上 元美

W.490 D.540 H.922 SH.650
 フレーム：オーク材塗装仕上げ6色
 テープ：布テープ5色、ツヤ有革テープ4色

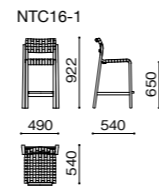

チェア (NT) と同シリーズのアームレスカウンターチェア。
 現代のキッチンサイズに合わせて2016年にリサイズされました。

NTC 16 エヌティーシー 16

design : Motomi Kawakami / 川上 元美



アームレスチェア W.516 D.545 H.765 SH.435
 アームチェア W.516 D.545 H.765 SH.435 AH.620
 スツール W.450 D.465 H.435
 フレーム：オーク材塗装仕上げ6色
 テープ：布テープ5色、ツヤ無革テープ3色

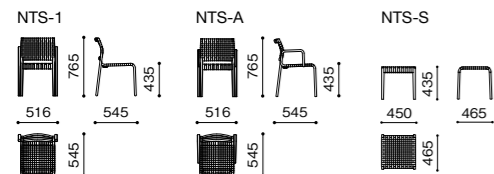

チェア (NT) のデザインセオリーを受け継ぎながら、現代の住宅に馴染むスリムなプロポーションと軽量化を実現したモデル。座面に裏張りを施し、座ったときのサポート感を高めています。

NT SLIM エヌティー スリム

design : Motomi Kawakami / 川上 元美

アームレスチェア W.498 D.515 H.780 SH.440
 アームチェア W.524 D.515 H.780 SH.440 AH.630
 スツール W.410 D.435 H.440
 フレーム：オーク材3色、ウォールナット材2色
 テープ：布テープ5色、ツヤ無革テープ3色
 シート、シートバック：伸縮繊維、ウレタン

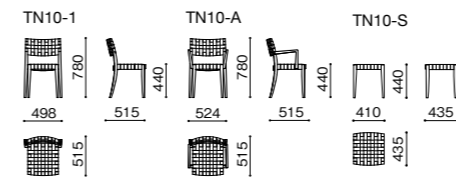

しなやかにカーブした木フレームにボリューム感のあるテープを編みこみ、両者の豊かな質感を引き立たせています。合わせるテーブルやテープの素材によってカジュアルにもラグジュアリーにもなり得る、多彩な可能性を秘めたチェアです。

TINA 10 ティナ 10

design : Motomi Kawakami / 川上 元美

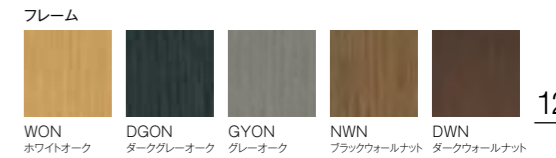

アームレスチェア W.590 D.526 H.780 SH.440
 アームチェア W.590 D.526 H.780 SH.440 AH.640
 フレーム：オーク材3色、ウォールナット材2色
 テープ：ツヤ無革テープ3色

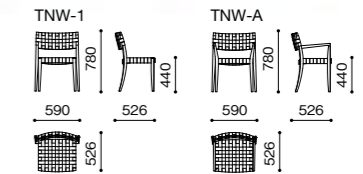

チェア (TINA 10) より横幅をテープ2本分広くしたワイドタイプ。ダイニングでもくつろぎの座り心地を叶えます。

TINA WIDE ティナ ワイド

design : Motomi Kawakami / 川上 元美

アームレスチェア W.540 D.480 H.720 SH.430
 アームチェア W.540 D.480 H.720 SH.430 AH.626
 フレーム：オーク材3色、ウォールナット材2色
 シート：伸縮繊維、ウレタン

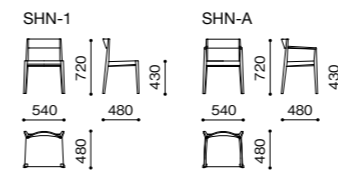

SHIN シン

design : Carlo Colombo / カルロ・コロombo

繊細な背のカーブとスリムな脚部により、シンプルながら印象に残るシャープな美しさを追求。72cmという高さは一般的なダイニングテーブルに整然と収まり、一体感のある空間を生み出します。フラットなシートは奥行きに対して幅にゆとりを持たせ、安定感のある座り心地を提供します。

Product information : VERA

アームレスチェア W.505 D.565 H.780 SH.460
 アームチェア W.560 D.565 H.780 SH.460 AH.630
 バックレスト、シート、脚部：スチールフレーム、軟質モールドウレタン
 張り地：ヴェラ専用レザー3種、ファブリック3種

レザー (SSA)



LGY GY BBN

ファブリック (ICO)

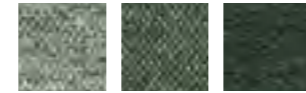

SBE BN DGY

VRA-1

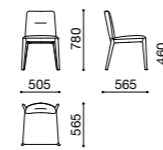

VRA-A

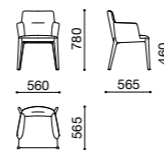

張りのある感触と抜群の耐久性をそなえたフルモールドウレタンのチェア。
 構造体には10年間保証を適用し、いつまでも品格ある表情を保ちます。
 レザー3色、ファブリック3色の専用張り地を用意。

VERA ヴェラ
 design : C.O.D. / シーオーディー

Product information : MONTEBELLO (Bench)

全2サイズ
 W.1150/1600 D.400 H.450
 フレーム：オーク材3色、ウォールナット材2色
 シート：合板、ウレタン

フレーム



WON DGON GYON NWN DWN
 ホワイトオーク ダークグレーオーク グレーオーク ブラックウォールナット ダークウォールナット



MONTEBELLO モンテベロ (Bench)
 design : Sergio Brioschi / セルジオ・ブリオスキ

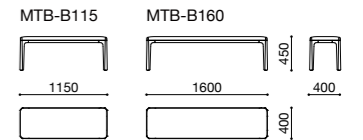

Product information : TREPPI (Bench)

全2サイズ
 W.1210/1610 D.410 H.450
 フレーム：オーク材3色、ウォールナット材2色
 シート：合板、ウレタン

フレーム



WON DGON GYON NWN DWN
 ホワイトオーク ダークグレーオーク グレーオーク ブラックウォールナット ダークウォールナット



TREPPI トレピ (Bench)
 design : Sergio Brioschi / セルジオ・ブリオスキ

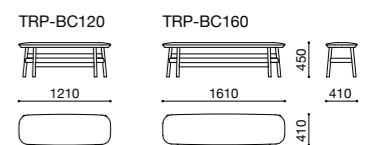

Dining table

全3サイズ
 W.1900/2150/2400 D.900 H.720 T.46
 天板：オーク材3色、ウォールナット材2色
 脚部：ウレタンカラー塗装2色

天板



脚部



W.2400



W.1900



AFFOGATO アフォガート
 design : ARFLEX JAPAN R&D / アルフレックス ジャパン R&D

ぬくもり感のある木質天板を、マットな脚部と組み合わせることで他にはない洗練された印象に。
 脚部と天板のカラーコーディネートにより、爽やかにもシックにも表情を変えることができます。
 ホワイテの脚部は白を基調としたインテリアにマッチし、天板だけが浮いたような軽快感をもたらします。



Chair: ELEGA 15



Chair: TINA 10

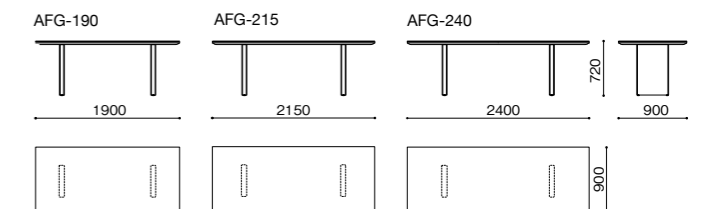





W.1600



W.1800



W.2400



W.2800



W.3000



Product information : IENA

全8サイズ
 W.1600/1800/2000 D.900
 W.2200/2400/2600/2800/3000 D.1000
 H.720(木質天板はH.722)
 天板: オーク材5色、DEKTON®2色
 脚部: アルミ粉体塗装2色

天板(DEKTON®)



DAN
ダナエ

KEO
クオン

天板(オーク材)



ONC
オークナチュラル

OGY
オークグレー

OCGY
オークチャコールグレー

OMBN
オークマロブライアン

OCBN
オーククーヒーブライアン

脚部(アルミ材)



MGY
メタリックグレー

MBE
メタリックベージュ

質実剛健にしてエレガントなダイニングテーブル。
 しなやかなテーパードラインを描くアルミダイキャストの脚部は、
 3mの天板をこの細さで安定して支える堅牢さを備えています。
 用途やイメージに応じて選べる天板は木質とセラミックDEKTON®を留意。



Chair: VERA

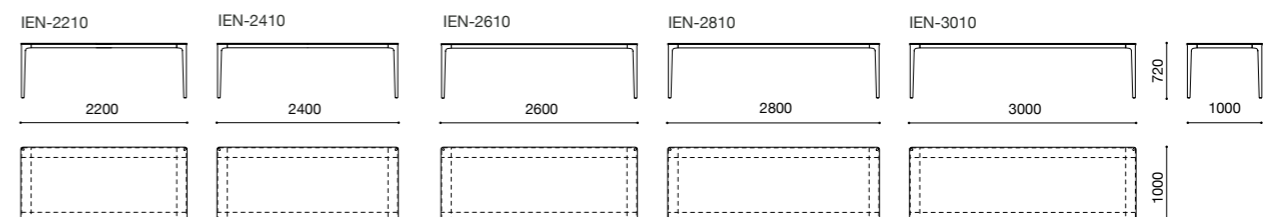
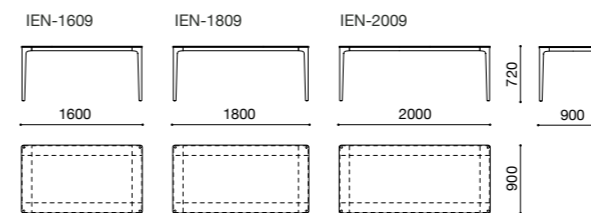





長方形3サイズ、円形2サイズ
W.2400/2700/3000 D.1200
1450φ/1600φ
H.720

長方形3サイズ、円形2サイズ
天板: 石英岩 (コルテッチア)
脚部: オーク材5色

天板



石英岩
コルテッチア

脚部



ONC オークナチュラル
OGY オークグレイ
OCGY オークチャコールグレイ



OMBN オークメイプル
OCBN オークビープラン

色の混ざりあった大胆な織が特徴の石英岩「コルテッチア」。

DORICO ドリコ
design : Chiara Andreatti / キアラ・アンドレアッティ

5cm厚の無垢材を彫り込み、さらにプラスト加工によって深みのある表情をつけたアシンメトリーな脚部。ダイナミックな織柄の石英岩天板と組み合わせることで、厳かに佇む神殿のような華やぎと重厚な存在感を放ちます。



Chair: LYS

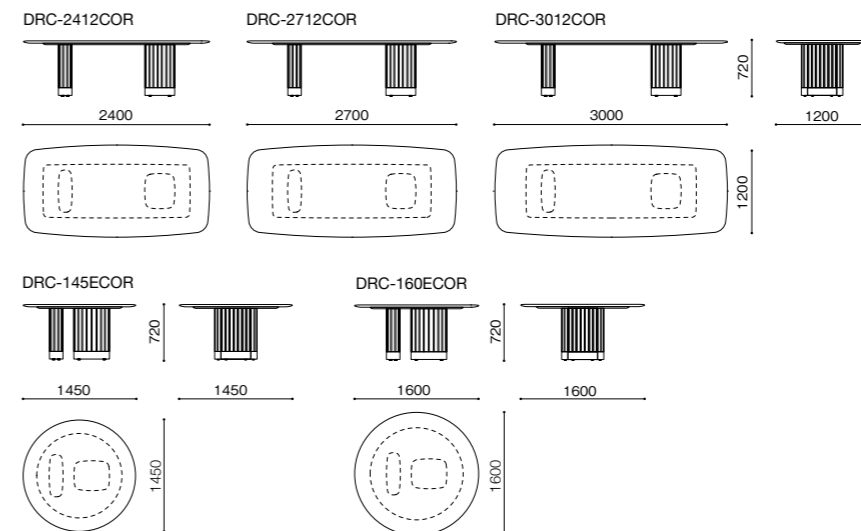

140



1050φ H.900



W.2100 D.800 H.900



W.2400 D.1000 H.720

Product information : CREDO

H.720タイプ W.1800/2100 D.900
W.2400 D.1000
1050φ/1200φ
H.900タイプ W.1800 D.800
1050φ

天板：透過カラーガラス1色、DEKTON®2色
脚部：オーク材3色、ウォールナット材2色
ジョイント部の金物は2色から選択可

天板

透過ガラス DEKTON®

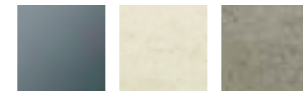

GYG グレー DAN ダナエ KEO ケオン

脚部



WON ホワイトオーク DGON ダークグレーオーク GYON グレーオーク NWN ブラックウォールナット DWN ダークウォールナット

ジョイント部 (アルミ鋳物、スチールパイプ)



MW マットホワイト MGY メタリックグレー

Dekton®



表面強度、耐熱性、耐薬品性に優れた
ウルトラセラミックストーンDEKTON®の天板は
汚れやキズを気にせずタフにお使いいただけます。



高さ72cmと90cmの2タイプを用意し、
天板・脚部の組み合わせも選べるスタイリッシュなテーブルシリーズです。
90cmタイプは同シリーズのカウンターチェアとのコーディネートも可能。
立っている人と座っている人の視線が合うハイカウンタースタイルは、
ダイニングのほかキッチン的一角やワークスペースにも最適。
気軽に集えるコミュニケーションの場を生みだします。

CREDO クレド
design : C.O.D. / シーオーディー



Glass

141

(高さ72cmタイプ)

CRD-1809

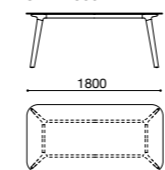

CRD-2109

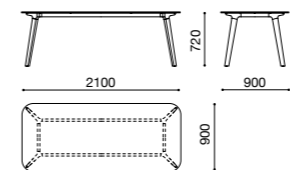

CRD-2410

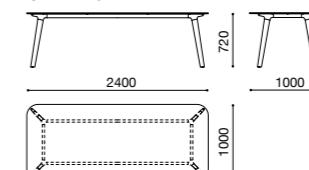

CRD-10E

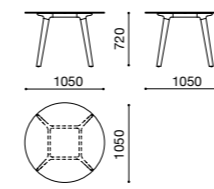

CRD-12E

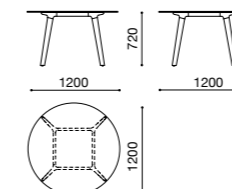

(高さ90cmタイプ)

CRD-H1808

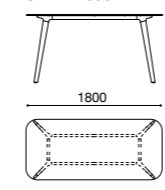

CRD-H10E

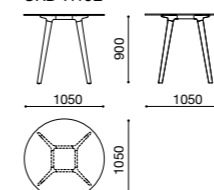



全8タイプ
 高さ72cmタイプ W.1600/1900/2200 D.900
 1050φ
 1200φ
 高さ90cmタイプ W.1800/2100 D.800
 1050φ
 本体：オーク材3色、ウォールナット材2色

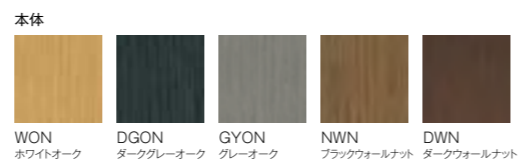

1050φ H.720



W.1800 D.800 H.900



テーブル (CREDO) の木天板タイプ。
 高度なプレスによりエッジの丸みに沿うように突板が貼られ、
 美しい天板のフォルムを際立たせています。

CREDO WOOD クレド ウッド
 design : C.O.D. / シーオーディー

Product information : CREDO WOOD



W.2200 D.900 H.720



W.1900 D.900 H.720



W.1600 D.900 H.720



1200φ H.720

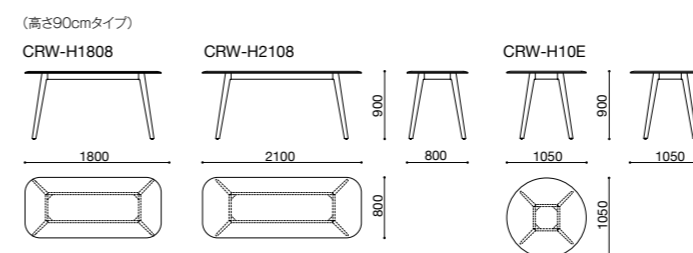
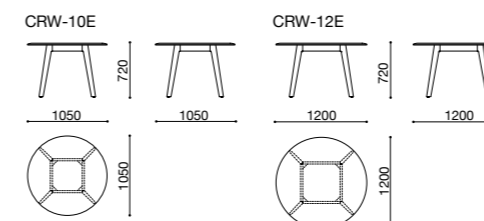
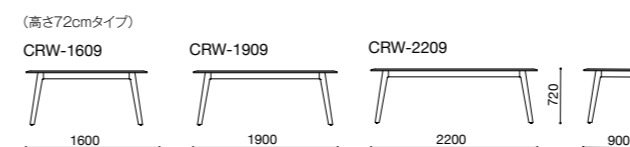

Product information : COLUMN

全3サイズ
 1200φ/1350φ/1500φ H.719 T.28
 大理石天板は1200φと1350φの2サイズ
 DEKTON®天板は H.725
 天板：オーク無垢材、ウォールナット無垢材、
 DEKTON® 2種、大理石 6種
 脚部：アルミ鋳造マットホワイト (MW)、
 マットビターブラウン (MBB)の2色



Wood



COLUMN コラム
 design : C.O.D. / シーオーディー

鋳物で作られた重厚な脚部に、対照的な薄い天板を載せた存在感のある円形テーブル。
 天板と脚部の設置面を抑えることで天板下の空間を広く取りつつ
 モダンに仕上げられたプロポーションは、まさに用の美を体現しています。



Dekton®

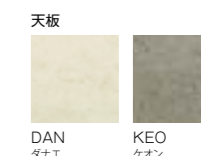

表面強度、耐熱性、耐薬品性に優れた
 ウルトラセラミックストーンDEKTON®の天板は
 汚れやキズを気にせずタフにお使いいただけます。

Marble

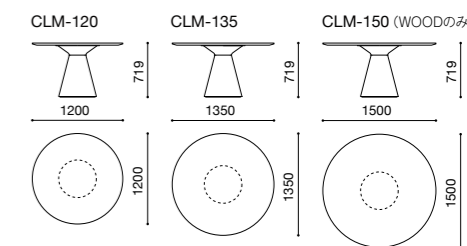



W.1600



W.1600

Product information : OLEA

全4サイズ
W.1600/1800/2000/2200 D.900 H.720
本体：オーク材5色

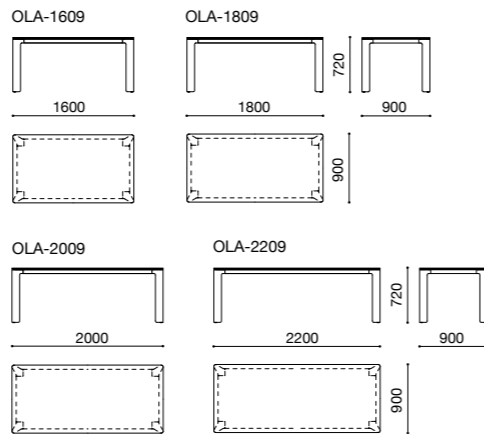

特殊な成形技術によるこだわりの脚部形状。天板下から覗く金属パーツは強度を高めるとともに、デザインの印象を引き締めています。

わずかに浮いたような天板や、角に丸みをつけた脚先が軽やかさを演出。ユニークな脚部の曲線形状が、シンプルなデザインに上質感を与えています。しなやかなラインがテーブルの曲線と調和するチェア (RINN) をはじめ、様々なチェアとコーディネートしやすいことも魅力です。

OLEA オレア

design : Taiji Fujimori / 藤森 泰司



Product information : MEDUSA

全2サイズ
テーブル 1100φ/1200φ H.720 T.29
本体：オーク材4色、ウォールナット材2色



MEDUSA メデューサ

design : C.O.D. / シーオーディー

座る場所や人数を限定せず、使い勝手の良い円形テーブル。バランスのとれた脚部の量感と広がり、軽快さと安定感をプラスしています。

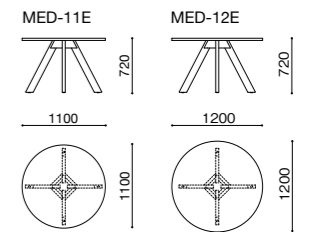

Product information : REKTA

全3サイズ
W.1600/1900/2200 D.900 H.720 T.74
本体：オーク材4色、ウォールナット材2色

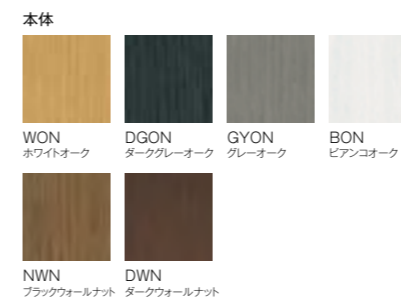

REKTA レクタ

design : Carlo Colombo / カルロ・コロンボ

スリムな天板と脚部のコントラストが美しいテーブル。長方形の脚部は、面ごとに木目の流れを変え、直線のみで構成されたデザインを際立たせています。同じくカルロ・コロンボによるチェア (SHIN) とのコーディネートでは、整然とした美しさがいっそう引き立ちます。

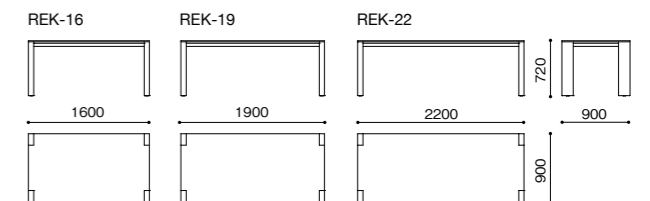



Chair: APERTO

1920
R[®]
MADE IN ITALY

W.2000 110kg
W.2200 116kg
W.2400 122kg
W.2600 128kg
W.2800 134kg
W.3000 140kg
すべて D.1000 H.720/740 T.50
材質：オーク材 (OAK) またはウォールナット材 (WNT)
仕上げ：オイル仕上げ
脚部：スチール5種
納期：船便で約4ヶ月



W.2400

アルフレックスジャパンが川上元美氏に依頼したデザインを、リーヴァ社で製品化するという3者のコラボレーションにより誕生したテーブル。鉄橋のようなスケール感の脚部は、プロダクトだけでなく建築物をも幅広く手がける川上氏ならではのデザイン。天板は無垢材の形状をそのまま生かしたナチュラルサイドタイプと、木端下側を滑らかに処理したラウンドタイプからお選びいただけます。

MESA メサ **1920 R**
design : Motomi Kawakami



TV board



Product information : VISTA

全3サイズ
 W.1600/1900/2200
 H.390(セラミック天板はH.387)
 D.422
 天板:オーク材5色、セラミック3色
 本体:オーク材5色



W.1600



W.1900



W.2200



天板(セラミック)



BE ベージュ GY グレー BK ブラック

天板・本体(木質)



ONC オークナチュラル OGY オークグレー OCGY オークチャコールグレー OMBN オークマロンブラウン OCBN オークコビーブラウン

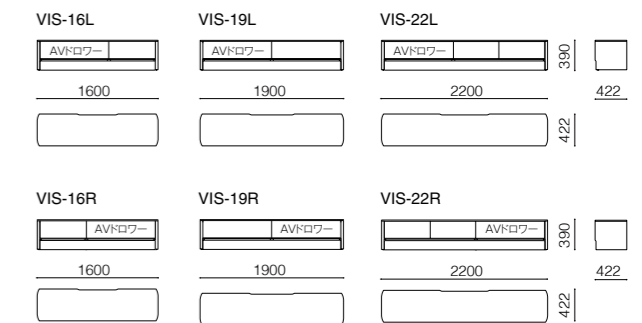



Lounge chair: BLANCHE

天板素材は2種

モダンな印象のセラミックまたは
力強い木目が生きた木質からセレクト。



リモコンリピーター

ドロワーを開けたままでも、
赤外線リモコンをお使いいただけます。

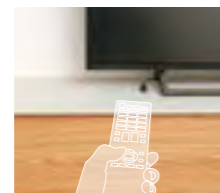

脚元からコードを見せない工夫

床が映り込むミラー調のカバーがコードを隠し、すっきりと見せます。
カバーはマグネットで簡単に着脱ができ、配線作業を正面から行えます。



AVドロワー

全サイズ内寸共通の
AV機器設置用ドロワー。

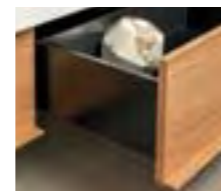

ドロワー

AVドロワー・ドロワーの左右は
お好みでご指定いただけます。

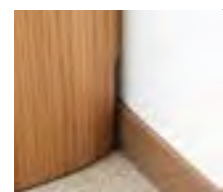

コード&巾木よけ

本体をぴったりと壁面につける
ことができます。

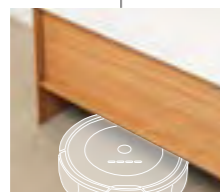

ロボット掃除機OK

床からドロワー下までは高さ14cm。
ロボット掃除機が入ります。



コード&放熱スリット入り

天板と壁面の間、本体背面にスリット入り。
AV機器からのコードを通し、熱を逃がします。



株式会社 アルフレックスジャパン**ARFLEX TOKYO**

アルフレックス 東京
東京都渋谷区広尾1-1-40
恵比寿プライムスクエア1F 〒150-0012
tel.03-3486-8899 fax.03-3486-8898

ARFLEX NAGOYA

アルフレックス 名古屋
名古屋市中区栄5-28-12
名古屋若宮ビル 1F 〒460-0008
tel.052-269-9770 fax.052-269-9771

ARFLEX OSAKA

アルフレックス 大阪
大阪府中央区南船場4-2-11 6F
〒542-0081
tel.06-6258-8822 fax.06-6258-8824

ARFLEX TAMAGAWA

アルフレックス 玉川 in TSUTAYA ELECTRICS
東京都世田谷区玉川1-14-1
二子玉川ライズS.C.テラスマーケット 2F 〒158-0094
tel.03-5717-9222 fax.03-5717-9223

CASA MIA KAWAGUCHI-KO (ショールーム)

カーサミア河口湖
山梨県南都留郡鳴沢村7251 〒401-0320
tel.0555-85-3411 fax.0555-20-5517

www.hoshina.com

Photographs

Yoshio Shiratori (ZOOM)
PAK OK SUN (CUBE)
Yasuhito Yagi
Masahide Kazami (azray)
Satoshi Suzuki (azray)
Yoshifumi Uemi (amana digitalimaging)
Yohei Tanaka (amana digitalimaging)
Mayumi Yanagihara (amana digitalimaging)
Koji Fujii (TOREAL)

Art Direction/Design

ARFLEX JAPAN LTD.

※印刷のため、掲載されている製品の色や質感が、実際と若干異なることがあります。また品質改良のため、予告なく製品の価格・仕様を変更、および製品廃番する場合があります。予めご了承下さい。